



Una collezione di grande impatto estetico, dove la ricchezza dei piani di lavoro e la preziosità delle finiture generano una perfetta sintesi tra funzione e design, tra eleganza e tecnologia.

A collection of great aesthetic impact, where the luxury of the worktops and the preciousness of the finishes create perfect balance between functionality and design, between elegance and technology.

Una colección de gran impacto estético, donde la riqueza de los sobres de trabajo y el detalle de los acabados generan una perfecta síntesis entre función y diseño, elegancia y tecnología.

Une collection de grand impact esthétique, où la richesse des plans de travail et la préciosité des finitions engendrent une synthèse parfaite entre fonctionnalité et design, entre élégance et technologie.

Eine in ästhetischer Hinsicht großartig ansprechende Kollektion, in der die Reichhaltigkeit der Arbeitsflächen und die edlen Ausführungeneine perfekte Synthese von Funktion und Design, von Eleganz und Technologie schaffen.

Uma coleção de grande impacto estético, onde a riqueza das mesas de trabalho e a preciosidade dos acabamentos criam uma síntese perfeita entre função e design, entre elegância e tecnologia.

SCHEDA TECNICA

TAVOLI:

Tavoli scrivania, tavoli dattilo, allunghi e tavoli riunioni sono composti dai seguenti elementi:

- PIANI DI LAVORO

Realizzati in conglomerato ligneo sp. 18 mm con rivestimento in melaminico rovere chiaro o rovere moro, spessore h. 60 mm ottenuto mediante lavorazione in folding perimetrale con ulteriore risvolto interno. I piani di lavoro sono corredati di appositi angolari applicati realizzati in pressofusione di zama finitura acciaio satinato.

I piani scrivania, nella versione con portapenne/passacavi, sono dotati nella parte centrale di un profilo realizzato in estrusione di alluminio alle cui estremità vengono applicati n°2 terminali passacavi realizzati in pressofusione di zama finitura acciaio satinato.

I piani dei tavoli riunioni sono dotati di passacavi "flip-top" bifacciale per permettere il passaggio dei cablaggi.

Per il fissaggio dei piani allunghi laterali e dei piani tavoli riunioni, vengono utilizzate delle staffe in lamiera sp. 3 mm colore alluminio. Tra i piani vengono inserite delle piastre in acciaio satinato sp. 2 mm che hanno funzione estetica.

- GAMBE METALLICHE:

Realizzate in estruso di alluminio con sezione a forma di "Y", finitura anodizzata. Le gambe sono corredate di piastre superiori e di puntali dotati di piedini livellatori colore alluminio, entrambi realizzati in pressofusione di zama finitura acciaio satinato.

Nei tavoli riunioni composti le gambe centrali vengono fissate ai piani, mediante staffe in lamiera sp. 5 mm verniciate colore alluminio.

- GAMBONI METALLICI:

I gamboni sono disponibili nelle versioni con base quadrata da 48 cm o da 60 cm e sono composti dai seguenti elementi: piastra superiore realizzata in lamiera sp. 8 mm verniciata alluminio; fusto centrale realizzato in estruso di alluminio anodizzato a sezione quadrata 80 x 80 mm con blocchetti di fissaggio in lamiera sp. 10 mm; base realizzata in lamiera sp. 10 mm verniciata alluminio con copertura superiore realizzata in acciaio satinato AISE 304 sp. 0,8 mm.

MODESTY PANEL:

Realizzati in conglomerato ligneo sp. 18 mm con rivestimento in melaminico rovere chiaro o rovere moro con bordi perimetrali in ABS sp. 2 mm. Il modesty panel viene realizzato in folding a forma di "L" che permette il fissaggio al piano della scrivania senza dover utilizzare staffe aggiuntive.

Nella parte esterna del modesty panel è presente un decoro realizzato in alluminio anodizzato applicato all'interno di una fresata.

CANALIZZAZIONE:

Per la canalizzazione sono disponibili i seguenti articoli:

- Canale passacavi ispezionabile disponibile in diverse lunghezze e realizzato in lamiera piegata sp. 1 mm con staffe di ancoraggio in lamiera sp. 3 mm il tutto colore alluminio goffrato. E' dotato di tappi di copertura laterale in ABS cromato e di fascette fermacavi in plastica. Per i tavoli riunioni in linea sono disponibili delle prolunghe in lamiera per permettere il raccordo e l'estensione dei canali passacavi. Può essere corredato anche di appositi fermacavi a 4 posti realizzati in materiale plastico colore alluminio(optional).
- Canale verticale per gamba: realizzato in estruso di alluminio viene fissato a scatto nella parte interna del montante della gamba.

CASSETTIERE SU RUOTE:

Scocca realizzata in conglomerato ligneo sp. 18 mm con rivestimento in melaminico alluminio. Cappello e frontali cassetti sono disponibili in due tipologie:

- Cappello e frontali in melaminico: realizzati in conglomerato ligneo sp. 18 mm con rivestimento in melaminico rovere chiaro o rovere moro con bordo perimetrale in ABS sp. 2 mm per il cappello e sp. 1,5 mm per i frontali cassetti.

- Cappello e frontali in laminato: realizzati in conglomerato ligneo sp. 16 mm con rivestimento in laminato lucido antigraffio sp. 1,2 mm bianco o rosso con bordo perimetrale in metacrilato lucido sp. 2 mm per il cappello e sp. 1,5 mm per i frontali cassetti.

Cassetti interni in metallo colore alluminio. Guide metalliche dotate di meccanismo "soft-closing" per ammortizzare la chiusura, in versione semplice per il cassetto normale e nella versione telescopica per il cassetto classificatore. Il cassetto classificatore è attrezzato con telaio metallico per contenere cartelle sospese con interasse 33/39 cm ed è dotato di ruotino antiribaltamento. Serratura con chiusura centralizzata, antiribaltamento, dotata di duplice chiave pieghevole ed impugnatura in ABS grigio. N° 4 ruote diametro 60 mm con freno composte da un supporto in alluminio con ruota in nylon il tutto colore alluminio, battistrada in gomma bianca.

Cassettiere in metallo: realizzate in lamiera piegata e saldata sp. 8/10 sono disponibili nelle finiture bianco e alluminio Guide metalliche a estrazione totale. Il cassetto classificatore è attrezzato con telaio metallico per contenere cartelle sospese con interasse 33/39 cm ed è dotato di ruotino antiribaltamento. Serratura con chiusura centralizzata, antiribaltamento, dotata di duplice chiave pieghevole ed impugnatura in ABS nero. N°4 ruote diametro 50 mm in nylon nero.

Cassettiera per mobile di servizio: realizzata con le stesse caratteristiche costruttive di quelle su ruote con le seguenti differenze: la scocca e i frontali cassetti sono realizzati in tinta unita (e precisamente in melaminico rovere chiaro e rovere moro o in laminato lucido bianco), e sono prive di top e schiena.

MOBILE DI SERVIZIO:

I mobili di servizio sono previsti nelle profondità 66 e 92,5 cm, nelle versioni destro o sinistro, e sono disponibili in conglomerato ligneo con rivestimento in melaminico rovere chiaro o rovere moro, oppure in conglomerato ligneo con rivestimento in laminato lucido antigraffio sp. 1 mm bianco. Le scocche sono composte dai seguenti elementi:

Cappello, fondo, fianchi, ripiani e schiena esterna, realizzati in conglomerato ligneo sp. 25 mm con bordi in vista in ABS rovere chiaro e rovere moro o in metacrilato lucido bianco sp. 1,5 mm, come la finitura della scocca.

Anta scorrevole e divisori interni realizzati in conglomerato ligneo sp. 18mm con bordi in vista in ABS rovere chiaro e rovere moro o in metacrilato lucido bianco sp. 1,5mm, come la finitura della scocca.

I mobili di servizio sono comprensivi di un vano centrale utilizzabile anche per l'alloggio del CPU, esso è corredato sul fondo, di apposita griglia metallica per l'aerazione e per l'accesso dei cablaggi che possono salire fino a fuoriuscire sul top attraverso un passacavi in alluminio munito di sportello apribile con spazzolina. L'anta scorrevole è agganciata con appositi supporti a una coppia di binari in alluminio, applicati, uno sotto il top e l'altro sotto il fondo del mobile di servizio. Il vano interno laterale del mobile di servizio può essere accessorizzato con apposita cassettera 3 cassetti realizzata in conglomerato ligneo con rivestimento in melaminico rovere chiaro o rovere moro o in laminato lucido antigraffio sp. 1,2 mm bianco (per le caratteristiche tecniche della cassettera per mobile di servizio vedi capitolo cassettiere).

Il mobile di servizio è sostenuto mediante n. 4 supporti negli angoli aventi le stesse caratteristiche delle gambe scrivania e da un 1 supporto centrale posizionato la centro della base realizzato in tubolare metallico a sezione quadrata l. 50 x 50 mm verniciato colore alluminio e dotato di piedino livellatore nero. Il fissaggio del piano scrivania al mobile di servizio avviene mediante un supporto centrale, composto da due elementi che hanno la stessa sezione della gamba e da una staffa realizzata in lamiera sp. 3 mm colore alluminio. Sono corredati di appositi distanziali.

Maniglie in zama colore alluminio satinato (standard)

Per i contenitori e per le cassettiere e' disponibile un'ulteriore tipologia di maniglie realizzate in alluminio con finitura anodizzata (optional da ordinare a parte)

N.B.: Tutte le parti metalliche sono verniciate con polveri epossidiche

TECHNICAL DATA SHEET

TABLES:

Desks, typing tables, extensions and meeting tables composed by the following items:

- WORKING TOPS IN FOLDING MELAMINE:

They are made of wood conglomerate 18 mm thick coated with coloured light oak or dark oak melamine, thickness h 60 mm obtained by perimetral folding system with additional internal turn-up. The working tops are provided with corner joints made with die-cast metal-zama in steel satin finish.

The working tops, with the penholder / cable channel, are provided with a central profile made in extruded aluminium; the two ends are provided with 2 caps for cable channels made with die-cast metal-zama in steel satin finish.

The working tops of the meeting tables are provided with a bi-face flip-top channel for the passage of the cables.

For the extension tables and for the working tops of the meeting tables, it is foreseen the meaning of sheet metal brackets 3 mm thick aluminium colour. Plates in satin steel 2 mm thick are inserted between the working tops, for aesthetical purposes only.

- METAL LEGS:

They are made of extruded aluminum with Y shape, anodized finish. The legs are provided with upper metal plates and ferrules with adjustable feet aluminium colour; these elements are made with die-cast metal-zama in steel satin finish.

On the compound meeting tables, the central legs are fixed to the working tops by the meaning of sheet metal brackets 5 mm thick, painted in aluminium colour.

- METAL COLUMNS:

The metal columns with squared base are available in two options, 48 cm or 60 cm, and they are composed by the following elements: upper sheet metal plate 8 mm thick, aluminium painted; central shaft made with anodized extruded aluminum with squared section 80x80 mm with fixing "small brackets" in metal sheet 10 mm thick; base made with metal sheet 10 mm thick, painted in aluminium color. Upper part made with satin metal sheet AISE 304 thickness 0,8 mm.

MODESTY PANEL:

They are made of wood conglomerate 18 mm thick coated with light oak or dark oak finish with ABS edge 2 mm thick. It is made with folding system, L shaped. This solution allows the assembling of the modesty panel underneath the worktop without the meaning of additional brackets.

In the external side of the modesty panel, there is a decoration made in anodized aluminum, stacked inside a milling.

WIRING MANAGEMENT:

For the wiring management the following items are available:

- Inspectable cable channels available in various lengths. It is made in cold formed sheet 1 mm thick with fastening brackets in metal sheet 3 mm thick, all in semi-embossed aluminium colour. It is provided with ABS chromed lateral plugs and with plastic cable-ties. Link pieces are available for the connection and the extension of the cable channels for the meeting tables connected in line. It is possible to add cable-ties 4 places made in plastic aluminium colour (optional).
- Vertical cable channel for leg: it is made of extruded aluminium and it is fixed in the internal frame of the leg.

PEDESTALS ON CASTORS:

Body in wood conglomerate 18 mm thick coated with aluminium coloured melamine. Top and drawer fronts are available in two versions:

- Melamine top and drawer fronts: made in wooden conglomerate 18 mm thick coated with coloured melamine in light oak or dark oak with ABS edge-profiles 2 mm thick for the top and 1,5 mm thick for the drawer fronts.
- Laminate top and drawer fronts: made in wood conglomerate 16 mm thick coated with polished anti-scratch laminate 1,2 mm thick white or red colour with polished methacrylate edge-profiles 2 mm thick for the top and 1,5 mm thick for the drawer fronts.

Metal inside drawers in aluminium colour. Metal guides with soft-closing system. Simple metal guides for the normal drawer and telescopic guides for the filing drawer. The filing drawer is equipped with a metal rack for hanging folders with inter-space 33/39 cm and it is provided with an anti-tilt castor. Lock for centralised closure with anti-tilt device and two bendable keys with ABS grey key-cap. 4 castors diameter 60 mm with locking brake composed by aluminium support with nylon castor all in aluminium colour and white rubber tread.

Metal pedestals: made of welded cold formed sheet 8/10 thick, they are available in white and aluminium colour. Metal guides with total pulling out. Metal guides equipped with "soft-closing" mechanism. Simple soft-closing mechanism for the standard drawer and telescopic system for the filing drawer and it is provided with an anti-tilt castor. Lock for centralised closure with anti-tilt device and two bendable keys with black ABS key-cap. 4 no. black nylon castors diameter 50 mm.

Pedestal for the service unit: it has the same technical characteristics of the pedestals on castors with the exception of the following elements: the body and front drawers are made in plain colour (light oak or dark oak melamine or polished white laminate) and without top and back.

SERVICE UNIT:

There are service units with the 66 and 92,5 cm depth, right or left hands, and they are made in wood conglomerate coated with coloured melamine in light oak or dark oak or wood conglomerate coated with white polished anti-scratch laminate 1 mm thick. They are composed by the following elements:

Top, base, sides, shelves and external back panel made in wood conglomerate 25 mm thick with light oak or dark oak ABS or white polished methacrylate edge profiles 1,5 mm thick, same body finish.

Sliding door and partitions are made in wood conglomerate 18 mm thick with light oak or dark oak ABS or white polished methacrylate edge profiles 1,5 mm thick, same body finish.

The central compartment of the service unit can be used as CPU holder. This compartment is provided with a special aeration grill and the cables can exit on the top through an aluminium coloured outlet lid provided with cover and brush. The sliding door is fixed on brackets applied on a pair of aluminium coloured guides, set in the top and the base of the services unit. The inside lateral compartment can be completed with a 3 drawers pedestal made in wood conglomerate coated with light oak or dark oak coloured melamine or polished anti-scratch white coloured laminate 1,2 mm thick (for the pedestal's technical characteristics please check pedestals section)

The service unit is supported by 4 spacers with the same technical characteristics of the desks' legs and by 1 central spacer placed in the middle of the base. It is made of metal tubular squared section 50x50 mm aluminium colour painted and it is provided with an adjustable black foot. The worktop is connected to the service unit by the meaning of a central support, composed by two elements with the same section of the leg and by a metal plate 3 mm thick in aluminium colour. They are provided with proper spacers.

Satin aluminium colour zama handles (standard)

Another typology of handle is available for the storage units and pedestal. It is in aluminium, anodized finish (optional to be ordered separately)

N.B.: All metal components are painted with epoxy powders

FICHA TÉCNICA

MESAS:

Mesas, alas auxiliares, alargos y mesas de reuniones están formados por los siguientes elementos:

- SOBRES DE TRABAJO EN FOLDING MELAMINA:

Realizados en madera aglomerada de 18 mm de grosor revestida de melamina roble claro o roble moro, de espesor 60 mm obtenido mediante producción en plegable perimétrico con ulterior plegado en el interior. Los sobres de trabajo están dotados de angulares realizados en presofusión de zama acabado acero satinado.

Los sobres de las mesas, en la versión con portalápices/pasacables, están dotados en la parte central de un perfil realizado en extrusión de aluminio, en las cuyas extremidades se aplican n° 2 terminales pasacables realizados en presofusión de zama en acabado acero satinado.

Los sobres de las mesas de reuniones están dotados de pasacables "flip-top" doble cara para permitir el paso de los cables.

Para la fijación de los sobres de los alargos laterales y de los sobres mesas reuniones, se utilizan unas placas en chapa de 3 mm de grosor en color aluminio. Entre los sobres se insertan unas placas en acero satinado de 2 mm de grosor con función estética.

- PATAS METÁLICAS:

Realizadas en extrusión de aluminio con sección en forma de "Y", acabado anodizado. Las patas están dotadas de placas superiores y extremos con pies niveladores en color aluminio, los dos realizados en presofusión de zama en acabado satinado.

En las mesas de reuniones compuestas las patas centrales se fijan a los sobres, mediante placas en chapa de 5 mm de grosor barnizadas color aluminio.

- PATAS CENTRALES METÁLICAS:

Las patas centrales están disponibles en las versiones con base cuadrada de 48 cm o 60 cm y están formadas por los siguientes elementos: placa superior realizada en chapa de 8 mm de grosor barnizada aluminio; pie central realizado en extrusión de aluminio anodizado de sección cuadrada 80 x 80 mm con placas de fijación en chapa de 10 mm de grosor; base realizada en chapa de 10 mm de grosor barnizada aluminio con tapa superior realizada en acero satinado AISE 304 de 0,8 mm de grosor.

FALDONES:

Realizados en madera aglomerada de 18 mm de grosor revestida en melamina roble claro o roble moro con cantos perimétricos en ABS de 2 mm de grosor. El faldón está realizado en plegado en forma de "L" que permite la fijación al sobre de la mesa sin utilizar escuadras adicionales.

La parte exterior del faldón lleva una decoración realizada en aluminio anodizado aplicada en una ranura.

CANALIZACIÓN:

Para la canalización están disponibles los siguientes artículos:

- Canal pasacables registrable disponible en diferentes medidas de largo y realizado en chapa plegada de 1 mm de grosor con placas de anclaje en chapa de 3 mm de grosor, todo ello en color aluminio semi-mate. Está dotado de tapones laterales de cierre en ABS cromado y de cintas sujetacables en plástico. Para las mesas de reuniones en línea están disponibles unas piezas de prolongación en chapa para la unión y la extensión de los canales pasacables. Se puede equipar con sujetacables de 4 puestos realizados en material plástico color aluminio (opcional).
- Canal vertical para pata: realizado en extrusión de aluminio, se fija a la parte interior de la pata con sistema de anclaje rápido.

CAJONERAS CON RUEDAS:

Cuerpo realizado en en madera aglomerada esp. 18mm revestida en melamina aluminio. Techo y frontales cajones están disponibles en dos tipologías:

• Tapa y frontales en melamina: realizados en madera aglomerada de 18 mm de grosor revestidos de melamina roble claro o roble oscuro con cantos perimétricos en ABS de 2 mm de grosor para el techo y de 1,5 mm de grosor para los frentes de cajones.

• Tapa y frentes en laminado: realizados en madera aglomerada de 16 mm de grosor revestidos de laminado antirraya de 1,2 mm de grosor en acabado blanco brillo o rojo brillo, con canto perimétrico en metacrilato acabado brillo de 2 mm de grosor para el techo y de 1,5 mm de grosor para los frentes de cajones.

Interior de cajón metálico en color aluminio. Guías metálicas dotadas de mecanismo de cierre ralentizado, en la versión simple para el cajón normal y telescópicas para el cajón archivador. El cajón archivador está equipado con un bastidor metálico para dar cabida a carpetas colgadas con 33/39 cm de distancia entre centros y está dotado de rueda antivuelco. Cerradura con cierre centralizado, antivuelco, con llave plegable en dos copias y cubrellave en ABS gris. N° 4 ruedas diámetro 50 mm con freno formadas por un soporte en aluminio con rueda en nylon todo ello color aluminio, banda de rodaje en goma blanca.

Cajoneras metálicas: realizadas en chapa doblada y soldada 8/10 de grosor, disponibles en los acabados blanco y aluminio. Guías metálicas de extracción total. El cajón archivador está equipado con bastidor metálico para dar cabida a carpetas colgantes con distancia entre centros 33/39 cm y está dotado de rueda antivuelco. Cerradura con cierre centralizado, antivuelco, con llave plegable en doble copia y cubrellave en ABS gris. No. 4 ruedas diámetro 50 mm de nylon negro.

Cajonera para mueble auxiliar: realizada con las mismas características de las con ruedas con las siguientes diferencias: el cuerpo y los frentes de los cajones están realizados en el mismo acabado (y precisamente en melamina roble claro o roble moro o en laminado blanco brillo), y no llevan encimera y trasera.

MUEBLE AUXILIAR:

Los muebles auxiliares están disponibles con profundidades 66 y 92,5 cm, derecho o izquierdo. Están realizados en madera aglomerada revestida en melamina roble claro y roble moro o en laminado blanco brillo antirrayas de 1 mm de grosor. Los cuerpos están formado por los siguientes elementos:

Techo, base, laterales, baldas y trasera exterior realizados en madera aglomerada esp. 25 mm con cantos vistos en ABS roble claro y roble moro o metacrilado brillo blanco esp. 1,5 mm, como el acabado del mismo cuerpo.

Puerta corredera y divisorios interiores realizados en madera aglomerada esp. 18 mm con cantos vistos en ABS roble claro y roble oscuro o en metacrilato blanco brillo esp. 1,5 mm, como el acabado del mismo cuerpo.

Los muebles auxiliares incluyen un hueco central, que se puede utilizar como porta-CPU: en la base está dotado de rejilla de metal para la ventilación y para el paso de los cables que pueden subir hasta el techo del mueble y salir por un pasacable en aluminio dotado de tapa con cepillo. La puerta corredera está fijada con soportes a una pareja de rieles en aluminio, uno aplicado bajo la encimera y el otro bajo la base del mueble auxiliar. El hueco interior lateral del mueble auxiliar puede contener una cajonera 3 de cajones realizada en madera aglomerada revestida en melamina roble claro y roble moro o en laminado blanco-brillo antirrayas esp. 1,2 mm (para las características técnicas de la cajonera para mueble auxiliar ver capítulo cajoneras).

El mueble auxiliar se sujeta mediante n. 4 soportes en las esquinas con las mismas características de las patas de la mesa y mediante un soporte central colocado en el centro de la base realizado en tubular metálico de sección cuadrada l. 50 x 50 mm barnizado color aluminio y dotado de pie nivelador negro. El sobre de la mesa se fija al mueble auxiliar mediante un soporte central, formado por dos elementos de sección igual que la pata y mediante una placa realizada en chapa de 3 mm de grosor color aluminio. Están dotados de separadores.

Tiradores en zama color aluminio satinado

Para los contenedores y para las cajoneras está disponible una ulterior tipología de tiradores realizados en aluminio con acabado anodizado (opcional para pedir por separado)

N.B.: Todos los elementos metálicos están pintados con barniz epoxídico.

FICHE TECHNIQUE

BUREAUX:

Bureaux, tables dactylo, extensions et tables de réunion sont composés des éléments suivants:

- BUREAUX:

Réalisés en panneaux de conglomérat de bois, ép. 18 mm, avec revêtement en mélaminé chêne clair ou chêne foncé, épaisseur 60 mm obtenu par le processus de fabrication folding périmétrique avec un revers interne supplémentaire. Les plateaux sont équipés d'angles spéciaux appliqués réalisés en zamak moulé sous pression, finition acier satiné.

Les plateaux des bureaux, dans la version avec bac plumier/passe-câbles, sont équipés dans la partie centrale d'un profil réalisé en aluminium extrudé dont aux extrémités sont appliqués n° 2 bouchons passe- câbles réalisés en zamak moulé sous pression, finition acier satiné.

Les plateaux des tables de réunion sont équipés de passe-câbles « flip-top » bifaces pour permettre le passage des câbles.

Pour la fixation des plateaux des extensions latérales et des plateaux des tables de réunion, on utilise des attaches en tôle ép. 3 mm couleur aluminium. Des plaques en acier satiné ép. 2 mm qui ont une fonction esthétique, sont insérées entre les plateaux.

- PIÈTEMENTS METALLIQUES:

Réalisés en aluminium extrudé de section en forme de « Y », finition anodisée. Les piétements sont équipés de plaques supérieures et d'embouts dotés de vérins niveleurs couleur aluminium, tout deux sont en zamak moulé sous pression, finition acier satiné.

Dans les tables de réunion composées, les piétements centraux sont fixés aux plateaux par des attaches en tôle ép. 5 mm, peintes de couleur aluminium.

- PIEDS COLONNES METALLIQUES:

Les pieds colonnes sont disponibles dans la version avec la base carrée de 48 cm ou de 60 cm et sont composés des éléments suivants: plaque supérieure réalisée en tôle ép. 8 mm peinte couleur aluminium, fut central réalisé en aluminium extrudé anodisé de section carrée 80x80 mm avec des plaques de fixation en tôle ép. 10 mm; base réalisée en tôle ép. 10 mm peinte couleur aluminium avec couverture supérieure réalisée en acier satiné AISE 304 ép. 0,8 mm.

VOILES DE FOND:

Réalisés en conglomérat de bois ép. 18 mm avec revêtement en mélamine chêne clair et chêne foncé avec chants périmétriques en ABS ép. 2 mm. Le voile de fond est produit par le processus « folding » en forme de « L » qui permet la fixation au plateau du bureau sans devoir utiliser des attaches supplémentaires. Une décoration réalisée en aluminium anodisé appliquée à l'intérieur d'un fraisage, dans la partie externe.

CANALISATION:

Pour la canalisation, les articles suivants sont disponibles :

- Goulotte contrôlable disponible en diverses longueurs et réalisée tôle pliée ép. 1 mm avec plaquettes d'ancrage en tôle ép. 3 mm, le tout de couleur aluminium gaufré, avec des bouchons de couverture latérale en ABS chromé et de bandes chemin de câbles en plastique. Pour les table de réunion, des rallonges en tôle pour permettre le raccord et l'extension des goulottes passe-câble sont disponibles, qui peuvent être également équipé de chemin de câbles à 4 places réalisés en matériel plastique couleur aluminium (en option).
- Goulotte verticale pour piétement : réalisée en aluminium extrudé, qui est fixés par un clic dans la partie interne du montant du piétement.

CAISSONS SUR ROULETTES:

Coffre réalisé en conglomérat de bois ép. 18 mm avec revêtement en mélaminé aluminium. Chapeau et façades tiroirs sont disponibles en deux typologies :

- Chapeau et façades en mélaminé: réalisés en conglomérat de bois ép. 18 mm avec revêtement en mélaminé chêne clair ou chêne foncé avec chants périmétriques en ABS ép. 2 mm pour le chapeau ép 1,5 mm pour les façades des tiroirs.
- Chapeau et façades en laminé réalisés en conglomérat de bois ép. 16 mm avec revêtement en laminé luisant résistant aux rayures ép. 1,2 mm blanc ou rouge avec chants périmétriques en méthacrylate luisant ép. 2 mm pour le chapeau et ép. 1,5 mm pour les façades des tiroirs.

Tiroirs internes en métal couleur aluminium. Rails métalliques dotés d'un mécanisme « soft-closing » pour amortir la fermeture, simples pour le tiroir normal et rails télescopiques pour le tiroir classificateur. Le tiroir classificateur est équipé d'un châssis métallique pour recevoir les dossiers suspendus à entraxe 33/39 cm est doté d'une roulette anti-basculement. Serrure à fermeture centralisée, anti-basculement, dotée de deux clés pliables gainées en ABS gris. N° 4 roues diamètre 60 mm avec frein composées d'un support en aluminium avec roues en nylon, le tout de couleur aluminium, bande de roulement en caoutchouc blanc.

Caissons en métal : en tôle d'acier pliée et soudée ép. 8/10, sont disponibles dans les finitions blanc ou aluminium. Rails métalliques à extraction totale. Le tiroir classificateur est équipé d'un châssis métallique pour suspendre les dossiers à entraxe 33/39 cm et est doté d'une roulette anti-basculement. Serrure à fermeture centralisée, anti-basculement et avec clés pliables en double copie gainées en ABS noir. Quatre roulettes diamètre 50mm en nylon noir.

Caisson pour meuble de service : réalisé avec les mêmes caractéristiques constructives que celles sur roulettes avec les différences suivantes : le coffre et les façades des tiroirs réalisés en teinte unie (et plus précisément en mélaminé chêne clair ou chêne foncé ou laminé blanc brillant), et n'ont pas de top ni de dos.

MEUBLE DE SERVICE:

Les meubles de service sont disponibles en profondeur 66 et 92,5 cm, dans les versions droites et gauches, et sont réalisés en conglomérat de bois revêtus de mélaminé chêne clair ou chêne foncé, ou bien de laminé brillant résistant aux rayures ép. 1 mm blanc. Les coffres sont composés des éléments suivants :

Chapeau, fond, cotés, tablettes et dos externe réalisés en conglomérat de bois ép. 25 mm avec les chants visibles en ABS, chêne clair ou chêne foncé ou en méthacrylate blanc brillant ép. 1.5 mm, comme la finition du coffre.

Porte coulissante et diviseurs internes réalisés en conglomérat de bois ép. 18mm avec les chants visibles en ABS, chêne clair ou chêne foncé ou en méthacrylate blanc brillant ép. 1.5mm, comme la finition du coffre.

Les meubles de service comprennent un compartiment central utilisable également pour le logement de l'unité centrale (CPU), celui-ci est équipé sur le fond d'une grille métallique spéciale pour l'aération et pour l'accès aux câbles qui peuvent monter jusqu'au top par un obturateur en aluminium muni d'un clapet ouvrable avec une petite brosse noire. La porte coulissante est accrochée à une paire de rails en aluminium par des supports spécifiques, appliqués l'un sous le top et l'autre sous le fond du meuble de service. Le compartiment interne latéral du meuble de service peut être équipé du caisson 3 tiroirs réalisés en conglomérat de bois revêtu en mélaminé chêne clair ou chêne foncé ou en laminé brillant résistant aux rayures ép. 1,2 mm blanc (pour les caractéristiques techniques du caisson du meuble de service, voir chapitre caissons).

Le meuble de service est soutenu par n. 4 supports dans les angles qui ont les mêmes caractéristiques des piétements des bureaux et par un support central positionné au centre de la base réalisée en tubulaire métallique à section carrée L. 50x50 verni coloris aluminium et doté de vérin de réglage noir. La fixation du plateau de bureau au meuble de service est faite par un support central, composé des deux éléments qui ont la même section du piétement et d'une attache réalisée en tôle ép. 3 mm coloris aluminium. Ils sont équipés d'entretoises spécifiques.

Poignées en zamak couleur aluminium satiné (standard)

Pour les armoires et les caissons, il existe une typologie supplémentaire de poignées réalisées en aluminium avec finition anodisée (en option, à commander a part)

N.B.: Tous les éléments en métal sont vernis avec des poudres epoxy

TECHNISCHE BESCHREIBUNG

TISCHE:

Schreibtische, Schreibmaschinentische, Verlängerungen und Besprechungstische bestehend aus folgenden Elementen:

- TISCHPLATTEN AUS MELAMIN IN FOLDINGTECHNIK:

Gefertigt aus 18 mm starken Holzspanplatten mit Melaminbeschichtung in Eiche hell oder Eiche dunkel, St. 60 mm mit umlaufender Foldingtechnik und weiterem Umschlag nach innen. Die Tischplatten sind mit geeigneten Eckteilen aus Zamakguss in satiniertes Stahlausführung ausgestattet.

Die Schreibtischplatten sind in der Version mit Ablage/Kabelführung auch im mittleren Bereich mit einem extrudierten Aluminiumprofil ausgestattet, an dessen Enden 2 Endteile für Kabelführungen aus Zamakguss in satiniertes Stahlausführung angebracht werden.

Die Platten der Besprechungstische sind mit beidseitigen Kabelführungen „flip-top“ ausgestattet.

Zur Befestigung der seitlichen Verlängerungsplatten und der Besprechungstischplatten werden 3 mm starke, aluminiumfarbige Blechbügel verwendet. Die Platten werden zu Ästhetikzwecken in 2 mm starke satinierte Stahlplatten eingesetzt.

- TISCHBEINE AUS METALL:

Gefertigt aus extrudiertem Aluminium mit Y-förmigem Querschnitt, eloxierte Ausführung. Die Beine sind mit oberen Platten und mit Spitzen mit höhenverstellbaren, aluminiumfarbigen Stellfüßen ausgestattet; beide Teile sind aus Zamakguss in satiniertes Stahlausführung gefertigt.

Bei zusammengestellten Besprechungstischen werden die mittleren Beine mit 5 mm starken, aluminiumfarbig lackierten Blechbügeln an den Platten fixiert.

- METALLSÄULEN:

Die Säulen sind in den Versionen mit quadratischem Fuß mit 48 oder 60 cm lieferbar und bestehen aus folgenden Elementen: Obere Platte aus 8 mm starkem, aluminiumfarbig lackiertem Blech; mittlere Säule aus extrudiertem, eloxiertem Aluminium mit quadratischem Querschnitt 80x80 mm mit Befestigungsteilen aus Blech St.10 mm; Fuß aus 10 mm starkem, aluminiumfarbig lackiertem Blech mit oberer Abdeckung aus satiniertes Stahl AISE 304 St. 0,8 mm.

KNIEBLENDEN:

Aus Holzspanplatten St. 18 mm mit Melaminbeschichtung in Eiche hell oder Eiche dunkel mit umlaufenden Kanten aus ABS St. 2 mm gefertigt. Die Knieblende wird L-förmig in Foldingtechnik gefertigt, wodurch eine Befestigung an der Schreibtischplatte ohne Zusatzwinkel möglich ist.

Am Ende der Knieblende ist eine Dekoration aus eloxiertem Aluminium innerhalb einer Fräsung angefertigt.

KABELFÜHRUNG:

Für die Kabelführung sind folgende Artikel verfügbar:

- Zugänglicher Kabelkanal in verschiedenen Längen, hergestellt aus gebogenem Blech St. 1 mm mit Verankerungsbügeln aus 3 mm starkem Blech, alles aluminiumfarbig strukturiert. Ausgestattet mit seitlichen Abdeckkappen aus verchromtem ABS und Kabelclips aus Kunststoff. Für geradlinig angeordnete Besprechungstische sind Blechteile lieferbar, die eine Verbindung und Verlängerung der Kabelführungskanäle ermöglichen. Mögliche Ausstattung auch mit entsprechenden Kabelclips mit 4 Positionen aus aluminiumfarbigem Kunststoff (Option).
- Senkrechter Kanal für Tischbein: Gefertigt aus extrudiertem Aluminium, Befestigung durch Aufstecken am Innenteil des Beins.

SCHUBLADENELEMENTE AUF LAUFROLLEN:

Korpus aus Holzspanplatten St. 18 mm mit aluminiumfarbener Melaminbeschichtung. Abdeckplatte und Schubladenfronten in zwei Ausführungen lieferbar:

• Abdeckplatte und Fronten aus Melamin: hergestellt aus Holzspanplatten St. 18 mm mit Melaminbeschichtung in den Farben Eiche hell oder Eiche dunkel mit umlaufenden ABS-Kanten St. 2 mm für die Abdeckplatte und St. 1,5 mm für die Schubladenfronten.

• Abdeckplatte und Fronten aus Laminat: hergestellt aus Holzspanplatten St. 16 mm, mit glänzender, kratzfester Laminatbeschichtung St. 1,2 mm in den Farben Weiß oder Rot, mit umlaufenden glänzenden Methacrylat-Kanten St. 2 mm für die Abdeckplatte und St. 1,5 mm für die Schubladenfronten.

Innenschubladen aus aluminiumfarbigem Metall. Metallführungsschienen mit Soft-Schließsystem in einfacher Ausführung für normale Schubladen und in Teleskopausführung für die Hängeregistratur. Die Schublade mit Hängeregistratur ist mit einem Metallrahmen für Hängemappen mit Lochabstand 33/39 cm versehen und besitzt eine zusätzliche Rolle zur Kippsicherung. Schloss mit Zentralverriegelung, Kippsicherung und zwei klappbaren Schlüsseln mit Griffstück aus grauem ABS. 4 Laufrollen ø 60 mm mit Feststellmechanik, bestehend aus einer Halterung aus Aluminium mit Laufrolle aus Nylon. Alles in der Farbe Aluminium, Lauffläche aus weißem Gummi.

Metall-Schubladenelemente: Hergestellt aus gebogenem, geschweißtem Blech St. 8/10, lieferbar in den Ausführungen Weiß und Aluminium. Metallführungsschienen mit Vollauszug. Die Schublade mit Hängeregistratur ist mit einem Metallrahmen für Hängemappen mit Lochabstand 33/39 cm und einer Kippsicherung versehen. Schloss mit Zentralverriegelung, Kippsicherung und zwei klappbaren Schlüsseln mit Griffstück aus schwarzem ABS. 4 schwarze Nylon-Laufrollen Durchmesser 50 mm.

Schubladenelement für Beistellmöbel: mit den gleichen Konstruktionsmerkmalen der Schubladenelemente auf Laufrollen gefertigt, mit folgenden Unterschieden: Korpus und Fronten der Schubladen sind unifarben (in Melamin in Eiche hell und Eiche dunkel oder in glänzend weißem Laminat) und ohne Abdeckplatte und Rückwand ausgeführt

BEISTELLMÖBEL:

Die Beistellmöbel sind mit 66 und 92,5 cm Tiefe in rechter oder linker Ausführung lieferbar. Sie sind aus Holzspanplatten mit Melaminbeschichtung in Eiche hell oder Eiche dunkel oder aus Holzspanplatten mit kratzfester Laminatbeschichtung St. 1 mm in Weiß gefertigt. Korpuszusammensetzung wie folgt:

Abdeckplatte, Boden, Seitenwände, Einlegeböden und äußere Rückwand - gefertigt aus Holzspanplatten St. 25 mm mit Sichtkanten aus ABS in Eiche hell und Eiche dunkel oder aus glänzend weißem Methacrylat St. 1,5 mm, wie die Korpusausführung.

Schiebetür und Trennwände - gefertigt aus Holzspanplatten St. 18 mm mit Sichtkanten aus ABS in Eiche hell und Eiche dunkel oder aus glänzend weißem Methacrylat St. 1,5 mm, wie die Korpusausführung.

Die Beistellmöbel sind mit einem mittleren Fach ausgestattet, das auch als Tower-Fach verwendet werden kann. Dieses Fach ist am Boden mit einem Metallgitter ausgestattet, das sowohl für die Lüftung als auch für die Kabeldurchführung sorgt, die über den Kabelausgang aus Aluminium, mit Klappe einschließlich Bürste, bis an die Oberseite der Abdeckplatte geführt werden können. Die Schiebetür ist mit entsprechenden Halterungen an einem Schienenpaar aus Aluminium befestigt. Die Schienen sind jeweils unter der Abdeckung und unter dem Boden des Beistellmöbels fixiert. Das seitliche Innenfach des Beistellmöbels kann mit dem entsprechenden Schubladenelement mit 3 Schubladen, bestehend aus Holzspanplatten mit Melaminbeschichtung in Nussbaum, Eiche hell oder Eiche dunkel oder mit kratzfester Laminatbeschichtung St. 1,2 mm in Weiß, ausgestattet werden (die technischen Merkmale des Schubladenelements für Beistellmöbel sind dem Kapitel „Schubladenelemente“ zu entnehmen).

Das Beistellmöbel wird in den Ecken mit 4 Halterungen mit denselben Merkmalen der Schreibtischbeine und in der Mitte mit 1 mittleren Halterung aus Vierkantrühr 50x50 mm aluminiumfarbig lackiert und mit schwarzem, höhenverstellbarem Stellfuß ausgestattet gestützt. Die Befestigung der Schreibtischplatte am Beistellmöbel erfolgt über die mittlere Halterung, bestehend aus zwei Elementen mit demselben Beinquerchnitt und einem aluminiumfarbigen Blechbügel St. 3 mm. Ausgestattet mit entsprechenden Distanzhaltern.

Standardgriffe aus zamak aluminiumfarbig satiniert

Für schränke und schubladenschränke sind weitere griffe aus aluminium in eloxierter ausführung lieferbar (option, separat zu bestellen)

N.B. Alle metalleile sind einbrennlackiert.

FICHA TÉCNICA

MESAS:

Secretárias, mesas para dactilografia, extensões e mesas de reunião são compostas dos seguintes elementos:

- MESAS:

Realizadas em aglomerado de madeira, esp. 18 mm, com revestimento melamínico carvalho claro ou carvalho escuro, esp. h. 60 mm obtido através do processamento tipo dobra perimetral com dobra interna adicional. Os planos de trabalho possuem ponteiros para os cantos aplicáveis realizados em Zamac fundido sob pressão, com acabamento em aço escovado.

Os planos das secretárias, na versão com porta-lápis/passa-cabos, possuem na parte central um perfil realizado em alumínio extrudado em cujas extremidades são aplicados 2 terminais passa-cabos realizados em Zamac fundido sob pressão, com acabamento em aço escovado.

Os planos das mesas de reuniões possuem passa-cabos do tipo "flip-top" bifacial, para permitir a passagem dos cabos.

Para a fixação dos planos de extensão laterais e dos planos das mesas de reunião utilizam-se braços de chapa metálica com 3 mm de espessura, em cor alumínio. Entre os planos são inseridas chapas de aço escovado, esp. 2 mm, com função puramente estética.

- PERNAS METÁLICAS:

Realizadas em alumínio extrudado, com secção em forma de Y, com acabamento anodizado. As pernas possuem placas superiores e pontais dotados de pés niveladores na cor alumínio, ambos realizados em Zamac fundido sob pressão, com acabamento em aço escovado.

Nas mesas de reuniões compostas, as pernas centrais são fixadas aos planos através de braços realizados em chapa metálica, esp. 5 mm, revestidos de cor alumínio.

- SUPORTES CENTRAIS:

Os suportes centrais são disponíveis nas versões com base quadrada de 48 cm ou 60 cm, e são compostos dos seguintes elementos. Chapa superior realizada em metal, esp. 8 mm, revestida na cor alumínio; tronco central realizado em alumínio extrudado anodizado com secção quadrada de 80 x 80 mm com blocos de fixação também em chapa de metal, esp. 10 mm; base realizada em chapa, esp. 10 mm, revestida na cor alumínio, com cobertura superior realizada em aço escovado AISE 304 esp. 0,8 mm.

MODESTY PANEL:

Realizados em aglomerado de madeira, esp. 18 mm, com revestimento melamínico cor carvalho claro ou carvalho escuro, com bordas perimetrais em ABS, esp. 2 mm. O modesty panel é realizado em dobradura em forma de L, que permite a fixação ao plano da secretária, sem a necessidade de utilizar braços adicionais.

Na parte externa do modesty panel há uma decoração realizada em alumínio anodizado aplicado no interior de um entalhe.

CANALIZAÇÃO:

Os seguintes itens estão disponíveis para a canalização:

* Canaleta passa-cabos inspeccionável, disponível em diferentes comprimentos, realizada em chapa dobrada, esp. 1 mm, com estribos de fixação em chapa, esp. 3 mm, cor alumínio gofrado. Inclui tampinhas laterais de ABS cromado e faixas prende-cabos de plástico. Para as mesas de reuniões há extensões disponíveis feitas de chapa de metal para permitir a conexão e a extensão das canaletas passa-cabos. Também pode incluir abraçadeira passa-cabos, com 4 lugares, realizado em plástico na cor alumínio (opcional).

* Abraçadeira vertical para a perna da mesa: realizado em alumínio extrudado, é fixado através de um sistema de encaixe à parte interna da perna.

GAVETEIROS SOBRE RODAS:

Estrutura realizada em aglomerado de madeira, esp. 18 mm, com revestimento melamínico alumínio. A parte superior do móvel e a parte anterior (frontal) das gavetas estão disponíveis em dois tipos:

* Parte superior e frontais em melamínico: realizados em aglomerado de madeira, esp. 18 mm, com revestimento melamínico carvalho claro ou carvalho escuro, com borda perimetral de ABS, esp. 2 mm para a parte superior e 1,5 mm para a parte frontal das gavetas.

* Parte superior e frontais em laminado: realizados em aglomerado de madeira, esp. 16 mm, com revestimento em laminado brilhante anti-arranhão, esp. 12 mm, branco ou vermelho, com borda perimetral em metacrilato brilhante, esp. 2 mm para a parte superior e 1,5 mm para a parte frontal das gavetas.

Gavetas internas feitas de metal, na cor alumínio. Guias metálicas dotadas de mecanismo de fechamento suave para amortecer o fechamento, na versão simples para a gaveta normal e na versão telescópica para a gaveta classificadora. A gaveta classificadora é equipada com estrutura metálica para conter pastas suspensas com comprimento de 33/39 cm, e também possui rodinha anti-basculamento. Fechadura com fechamento centralizado, anti-basculamento, equipada com chave dupla dobrável e empunhadura em ABS cinzento. 4 rodas de 60 mm de diâmetro, com freio, compostas de um suporte de alumínio com roda de nylon, tudo na cor alumínio, trilho em borracha branca.

Gaveteiro de metal: realizado em chapa dobrada e soldada, esp. 8/10, disponível nos acabamentos branco e alumínio. Guias metálicas para extração total da gaveta. A gaveta classificadora é equipada com estrutura metálica para conter pastas suspensas com comprimento de 33/39 cm, e também possui rodinha anti-basculamento. Fechadura com fechamento centralizado, anti-basculamento, equipada com chave dupla dobrável e empunhadura em ABS preto. 4 rodas de 50 mm de diâmetro em nylon preto.

Gaveteiro para móvel de serviço: realizado com as mesmas características do gaveteiro sobre rodas, com as seguintes diferenças: a estrutura e as partes anteriores das gavetas são realizados em uma cor única (mais precisamente em melamínico cor carvalho claro e carvalho escuro ou em laminado brilhante branco), e não possuem tampo nem painel posterior.

MÓVEL DE SERVIÇO:

Os móveis de serviço estão disponíveis em duas profundidades, 66 e 92,5 cm, nas versões direita ou esquerda, e podem ser realizados em aglomerado de madeira com revestimento de melamínico na cor carvalho claro ou carvalho escuro, ou então em aglomerado de madeira com revestimento em laminado brilhante anti-arranhões, esp. 1 mm, branco. As estruturas são compostas dos seguintes elementos:

Estrutura externa, fundo, laterais, prateleiras e painel posterior realizados em aglomerado de madeira, esp. 25 mm, com bordos à vista em ABS carvalho claro ou carvalho escuro em metacrilato brilhante branco, esp. 1,5, como o acabamento da estrutura externa.

Porta deslizante e divisórias internas realizadas em aglomerado de madeira, esp. 18 mm, com bordas aparentes em ABS carvalho claro e carvalho escuro ou em metacrilato brilhante branco, esp. 1,5 mm, como o acabamento da estrutura externa.

Os móveis de serviço incluem um compartimento central que também pode ser utilizado para colocar a CPU; no fundo deste compartimento há uma grade de metal para a circulação do ar e para o acesso dos cabos, que podem subir até sair pelo tampo através de um passa-cabos de alumínio com portinha com escovinha.

A porta deslizante se engancha através de suportes a dois trilhos em alumínio, colocados um por baixo do tampo e o outro por baixo do fundo do móvel de serviço. O compartimento interno lateral do móvel de serviço pode ser equipado com um gaveteiro de 3 gavetas realizado em aglomerado de madeira com revestimento melamínico cor nogueira ou em laminado brilhante anti-arranhões, esp. 1,2 mm, branco (para as características técnicas do gaveteiro para o móvel de serviço, consulte o capítulo "Gaveteiros").

O suporte do móvel de serviço é dado por 4 suportes nos cantos, com as mesmas características das pernas da secretária, e por 1 suporte central posicionado no centro da base, realizado em tubo metálico com secção quadrada (50 x 50 mm), esmaltado em cor alumínio e equipado com pé nivelador preto. O plano da secretária é fixado ao móvel de serviço através de um suporte central, composto de dois elementos com a mesma secção da perna, e por um estribo realizado em chapa, esp. 3 mm, cor alumínio. O sistema já inclui os afastadores necessários.

Puxadores em zamac na cor alumínio acetinado (padrão)

Para os receptáculos e gaveteiros há outro tipo de puxador, realizado em alumínio, com acabamento anodizado (opcional a ser encomendado à parte)

Nota: todos os elementos em metal são esmaltados com pós epoxidicos

Componenti principali strutture tavoli / Main components for desks' structures / Componentes principales estructuras mesas / Composants principaux des structures des bureaux / Hauptbestandteile der Tischstrukturen / Componentes principais das estruturas das mesas

- 1 - Piano scrivania in folding
- 2 - Gamba in alluminio
- 3 - Piano dattilo
- 4 - Staffa di collegamento piano dattilo (dx)
- 5 - Distanziale
- 6 - Modesty panel (optional)
- 7 - Sottomano in cuoio (optional)

- 1 - Worktop in folding
- 2 - Aluminium leg
- 3 - Typing worktop
- 4 - Connection plate for typing worktop (right)
- 5 - Spacer
- 6 - Modesty panel (optional)
- 7 - Leather desk-pad

- 1 - Sobre mesa en plegado
- 2 - Pata en aluminio
- 3 - Sobre alargó
- 4 - Placa de unión sobre alargó (dch)
- 5 - Separador
- 6 - Faldón (opcional)
- 7 - Baden en cuero (opcional)

- 1 - Plateau en folding
- 2 - Piètement en aluminium
- 3 - Plateau dactylo
- 4 - Plaque de liaison plateau dactylo (droit)
- 5 - Entretoise
- 6 - Voile de fond (en option)
- 7 - Sous-main en cuir (en option)

- 1 - Tischplatte in Foldingtechnik
- 2 - Tischbein aus Aluminium
- 3 - Schreibmaschinentischplatte
- 4 - Blechbügel der Verbindung für Schreibmaschinentischplatte (rechts)
- 5 - Stütz
- 6 - Knieblende (Option)
- 7 - Schreibmappe aus Leder (Option)

- 1 - Plano da escrivaninha em folding
- 2 - Perna em alumínio
- 3 - Plano da mesa de teclado
- 4 - Suporte de ligação plano dactilografia (dir.)
- 5 - Distanciador
- 6 - Modesty panel (facultativo)
- 7 - Revestimento em couro (facultativo)

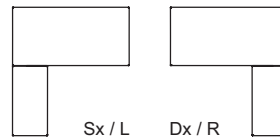
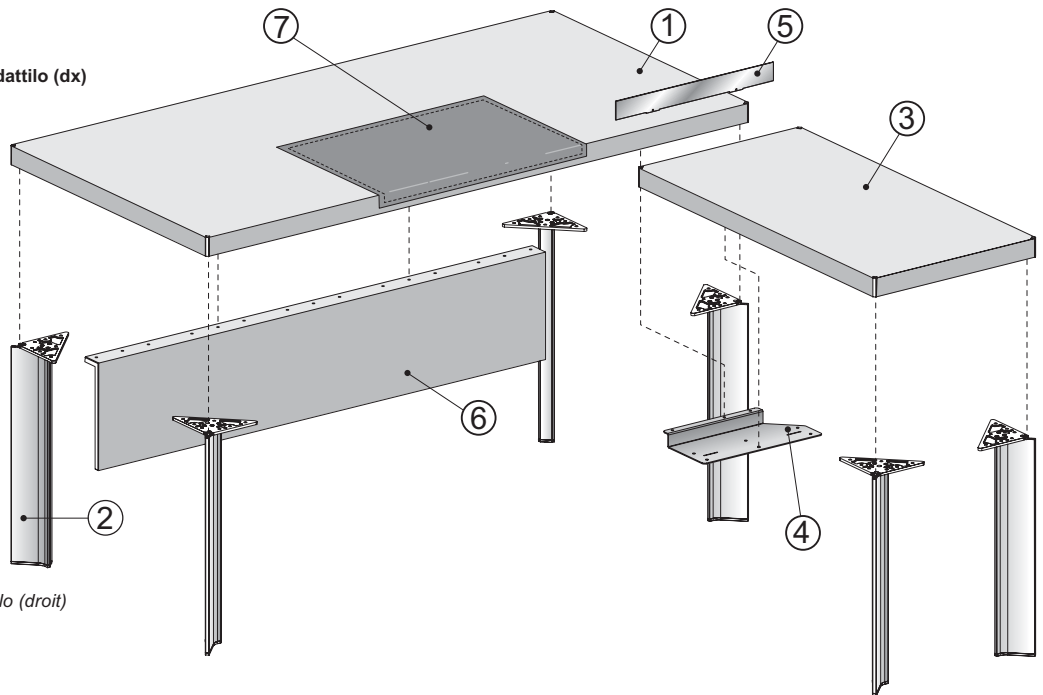

- 1 - Piano scrivania in folding con porta penne / passacavi
- 2 - Gamba in alluminio
- 3 - Canale passacavi singolo
- 4 - Canale passacavi verticale per gamba (optional)

- 1 - Worktop in folding with penholder / cable channel
- 2 - Aluminium leg
- 3 - Single cable channel
- 4 - Vertical cable channel for leg (optional)

- 1 - Sobre mesa en plegado con vaso lapicero / pasacables
- 2 - Pata en aluminio
- 3 - Canal pasacables individual
- 4 - Canal pasacables vertical para pata (opcional)

- 1 - Plateau en folding avec plumier/passe-câbles
- 2 - Piètement en aluminium
- 3 - Goulotte simple
- 4 - Goulotte verticale pour piètement (en option)

- 1 - Tischplatte in Foldingtechnik mit Ablage / Kabelkanal
- 2 - Aluminiumbein
- 3 - Einzelner Kabelkanal
- 4 - Senkrechter Kabelkanal für Tischbein (Option)

- 1 - Plano da escrivaninha em folding com porta canetas / passa-cabos
- 2 - Perna em alumínio
- 3 - Canaleta passa-cabos individual
- 4 - Canal passa-cabos vertical para perna (opcional)

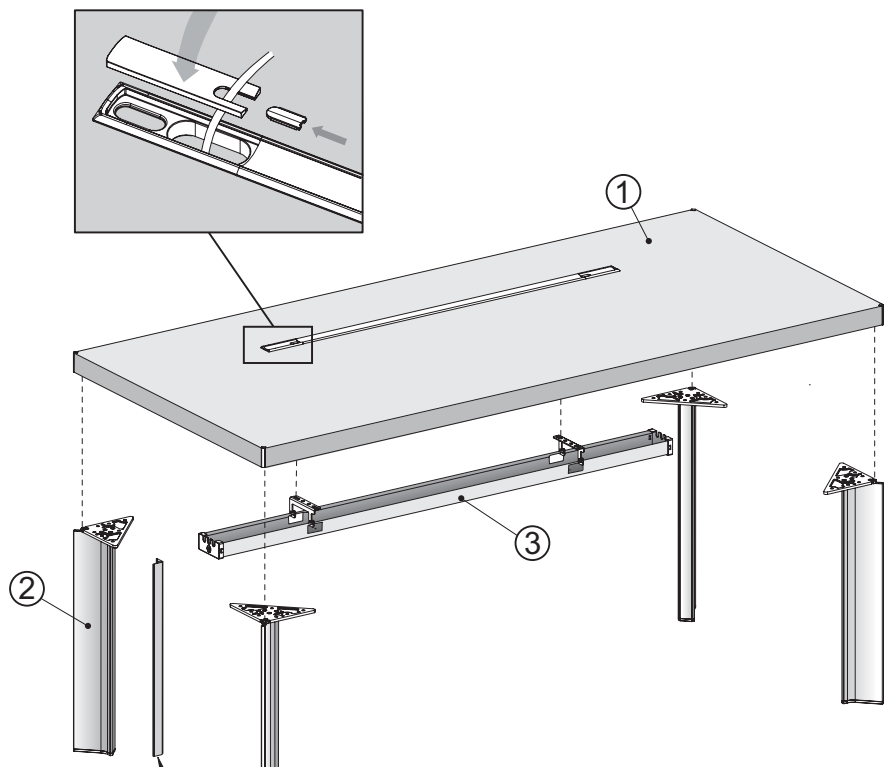

Componenti principali strutture tavoli con mobili di servizio / Main components for desks' structures with service unit / Componentes principais estruturas mesas con mueble auxiliar / Composants principaux structures tables avec desserte / Hauptbestandteile Tischstrukturen mit Beistellmöbel / Componentes principais de estruturas de mesas com móveis de serviço

- 1 - Piano scrivania in folding
- 2 - Gamba in alluminio
- 3 - Mobile di servizio P. 66 cm Sx
- 4 - Supporto fissaggio tavolo su mobile di servizio
- 5 - Basi per mobile di servizio

- 1 - Worktop in folding
- 2 - Aluminium leg
- 3 - Service unit D. 66 cm left hand
- 4 - Support for assembling the desks to the service units
- 5 - Base for service unit

- 1 - Sobre mesa en plegado
- 2 - Pata en aluminio
- 3 - Mueble auxiliar P. 66 cm izq
- 4 - Soporte fijación mesa con mueble auxiliar
- 5 - Bases para mueble auxiliar

- 1 - Plateau en folding
- 2 - Piètement en aluminium
- 3 - Desserte P.66 cm gauche
- 4 - Support de liaison table sur desserte
- 5 - Bases pour dessertes

- 1 - Tischplatte in Foldingtechnik
- 2 - Aluminiumbein
- 3 - Beistellmöbel T. 66 cm, links
- 4 - Halterung für die Verbindung des Tisch mit Beistellmöbel
- 5 - Basen für Beistellmöbel

- 1 - Plano da escrivaninha em folding
- 2 - Perna em alumínio
- 3 - Móveis de service P. 66 cm esquerda
- 4 - Suporte para fixação de mesas aos móveis de serviço
- 5 - Bases para móvel de serviço

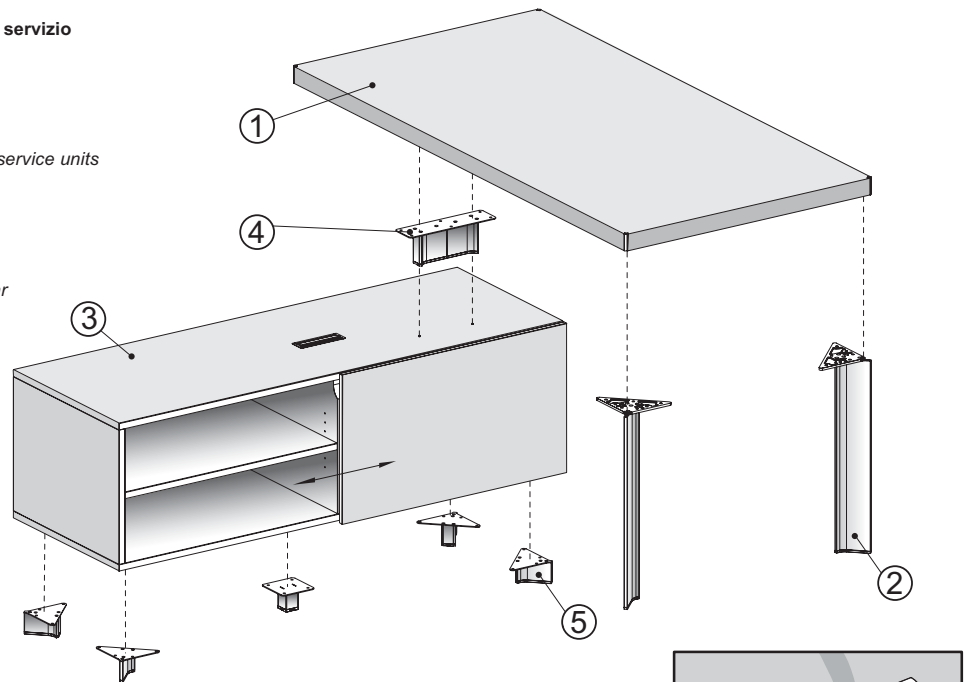

- 1 - Piano scrivania in folding con porta penne / passacavi
- 2 - Gamba in alluminio
- 3 - Mobile di servizio P. 92.5 cm Dx
- 4 - Supporto fissaggio tavolo su mobile di servizio
- 5 - Basi per mobile di servizio
- 6 - Canale passacavi singolo (optional)
- 7 - Modesty panel (optional)

- 1 - Worktop in folding with penholder / cable channels
- 2 - Aluminium leg
- 3 - Service unit D. 92,5 cm right hand
- 4 - Support for assembling the desks to the service units
- 5 - Base for service unit
- 6 - Single cable channel (optional)
- 7 - Modesty panel (optional)

- 1 - Sobre mesa en plegado con vaso lapicero / pasacables
- 2 - Pata en aluminio
- 3 - Mueble auxiliar P. 92,5 cm dch
- 4 - Soporte fijación mesa con mueble auxiliar
- 5 - Bases para mueble auxiliar
- 6 - Canal pasacables individual (opcional)
- 7 - Faldón (opcional)

- 1 - Plateau en folding avec plumier / passe-câbles
- 2 - Piètement en aluminium
- 3 - Mueble auxiliar P. 92,5 cm dch
- 4 - Soporte fijación mesa con mueble auxiliar
- 5 - Bases para muebles auxiliar
- 6 - Canal pasacables individual (opcional)
- 7 - Faldón (opcional)

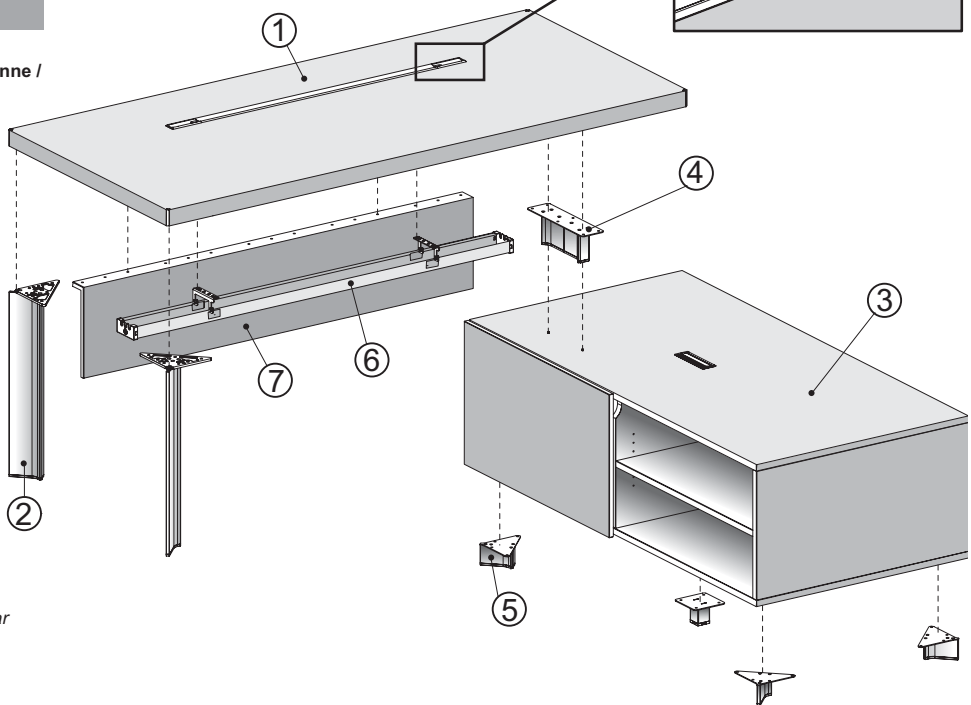

- 1 - Tischplatte in Foldingtechnik mit Ablage / Kabelkanal
- 2 - Aluminiumbein
- 3 - Beistellmöbel T. 92,5 cm, rechts
- 4 - Halterung für die Verbindung des Tisch mit Beistellmöbel
- 5 - Basen für Beistellmöbel
- 6 - Einzelner Kabelkanal (Option)
- 7 - Knieblende (Option)

- 1 - Plano da escrivaninha em folding com porta canetas / passa-cabos
- 2 - Perna em alumínio
- 3 - Móveis de service P. 92,5 cm direito
- 4 - Suporte para fixação de mesas aos móveis de serviço
- 5 - Bases para móvel de serviço
- 6 - Canaleta passa-cabos individual (opcional)
- 7 - Modesty panel (opcional)

Composizione / Composition / Composición / Composition / Zusammenstellungsbeispiel / Composição

Esempio di composizione con mobile di servizio sinistro P. 66 cm / Example of composition with left hand service unit P. 66 cm / Exemplo de composición con mueble de servicio izquierdo P. 66 cm / Exemple de composition avec desserte gauche P. 66 cm / Zusammenstellungsbeispiel mit Beistellmöbel links T. 66 cm / Exemplo de composição com móveis de serviço esquerdo P.66 cm

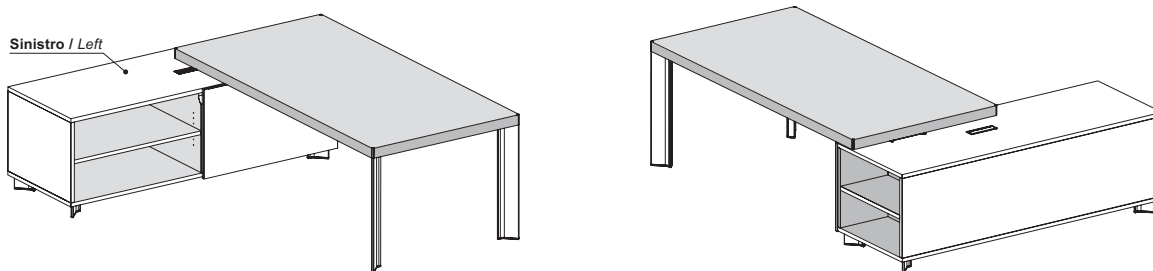

Possibili opzioni / Options / Posibles opciones / Options possibles / Mögliche Optionen / Opções possíveis

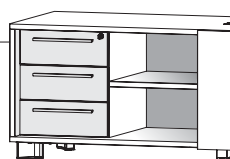
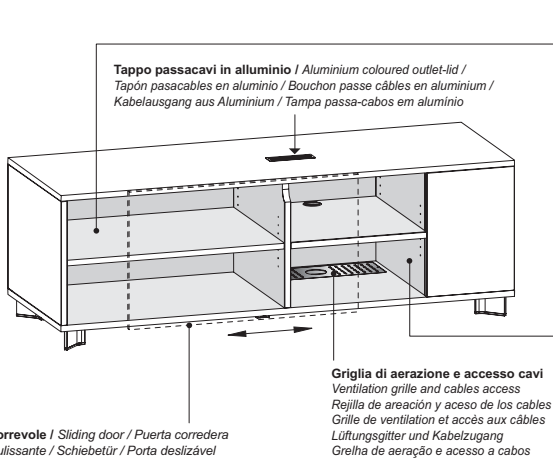

Cassettiera 3 cassetti con ripiano (optional)

- 3 drawers pedestal with shelf (optional) /
- Cajonera 3 cajones con balda (optional) /
- Caisson 3 tiroirs avec tablette (en option) /
- Schubladenelement mit 3 Schubladen mit Einlegeboden (Option) /
- Gaveteiro, 3 gavetas com prateleira (opcional)

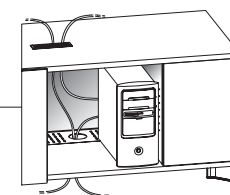

Utilizzo del vano come porta CPU

- Use of the space as CPU holder /
- Uso del hueco como porta CPU /
- Utilisation du compartiment comme porte U.C./
- Verwendung des Fachs als Towerablage /
- Utilização de vão porta CPU

Esempio di composizione con mobile di servizio destro P 92,5 cm / Example of composition with right hand service unit D 92,5 cm / Exemplo de composición con mueble de servicio derecho P. 92,5 cm / Exemple de composition avec desserte droite P 92,5 cm / Zusammenstellungsbeispiel mit Beistellmöbel rechts T. 92,5 cm / Exemplo de composição com móveis de serviço direitos P.92,5 cm

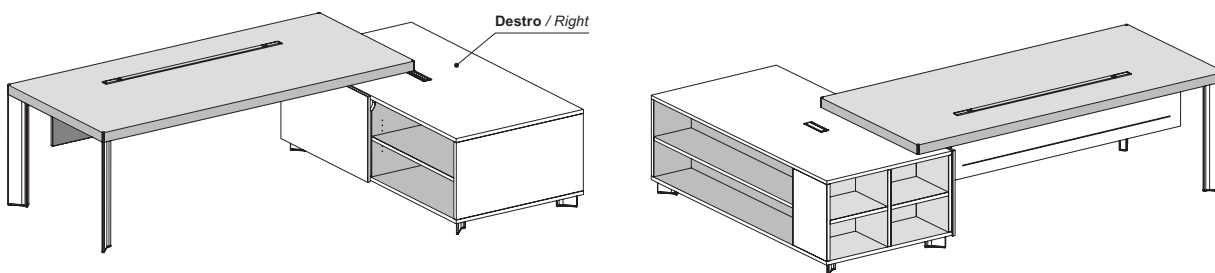

Possibili opzioni / Options / Posibles opciones / Options possibles / Mögliche Optionen / Opções possíveis

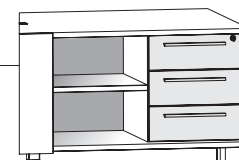
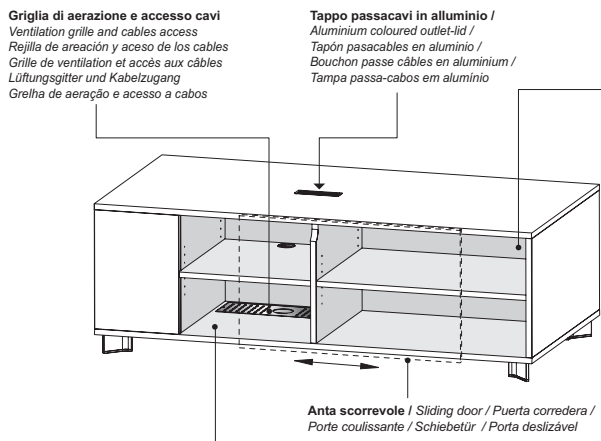

Cassettiera 3 cassetti con ripiano (optional)

- 3 drawers pedestal with shelf (optional) /
- Cajonera 3 cajones con balda (optional) /
- Caisson 3 tiroirs avec tablette (en option) /
- Schubladenelement mit 3 Schubladen mit Einlegeboden (Option) /
- Gaveteiro, 3 gavetas com prateleira (opcional)

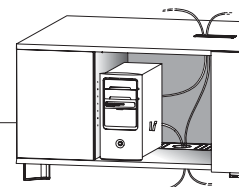

Utilizzo del vano come porta CPU

- Use of the space as CPU holder /
- Uso del hueco como porta CPU /
- Utilisation du compartiment comme porte U.C./
- Verwendung des Fachs als Towerablage /
- Utilização de vão porta CPU

I tavoli possono essere montati sui mobili di servizio p.66 e p. 92,5 cm (destri o sinistri) scegliendo tra 2 diverse posizioni. Per ogni soluzione compositiva è disponibile a listino la dimensione del corrispondente modesty panel (vedi relativa quota indicata con MP) e del corrispondente canale passacavi (vedi relativa quota indicata con CP) / The desks can be fixed on the service units depth 66 and depth 92,5 cm (right or left hand) with 2 different positions. To order the modesty panel please check the dimensions marked with MP and the dimensions marked with CP for the relevant cables channel / Las mesas se pueden montar con muebles auxiliares p.66 y p.92,5 cm (derechos o izquierdos) eligiendo entre 2 diferentes posiciones. Por cada solución está disponible en tarifa la dimensión del correspondiente faldón (ver medida indicada con MP) y del correspondiente canal pasacables (ver correspondiente medida indicada con CP) / Les bureaux peuvent être fixés sur les dessertes p.66 et p. 92,5 cm (droit ou gauche) en choisissant parmi 2 positions diverses. La dimension du voile de fond adéquat, pour chaque solution, est indiquée sur le tarif par les lettres MP, et pour la goulotte, par les lettres CP / Die Tische können in 3 verschiedenen Positionen auf den Beistellmöbeln (rechts oder links) montiert werden. Für jede Lösung steht in der Preisliste die Abmessung der entsprechenden Knieblende zur Auswahl (siehe entsprechender Preis mit MP), und die Abmessung die entsprechenden Kabelkanal zur Auswahl (siehe entsprechender Preis mit CP) / As mesas podem ser montadas nos móveis de serviço p.66 e p. 92,5 cm (direitos ou esquerdos) a escolher entre 2 diferentes posições. Para cada solução componível encontra-se na lista de preços, a dimensão correspondente do modesty panel (vide relativa cota indicada por MP), e relativo canal passa-cabos (vide relativa cota indicada por CP).

Le 2 posizioni di montaggio previste per tavoli L 200 x 100 cm sul mobile di servizio P 66 cm / 2 positions foreseen for the tables L 200 x 100 cm mounted on service unit D 66 cm / Las 2 posiciones de montaje previstas para mesas L 200 x 100 cm con el mueble auxiliar P 66 cm / Les 2 positions de montage prévues pour les tables L 200 x 100 cm sur la desserte P 66 cm / Die 2 möglichen Montagepositionen für Tische B. 200 x 100 cm auf Beistellmöbel T. 66 cm / As 2 posições de montagem previstas para mesas L 200 x 100 cm com móvel de serviço P 66 cm

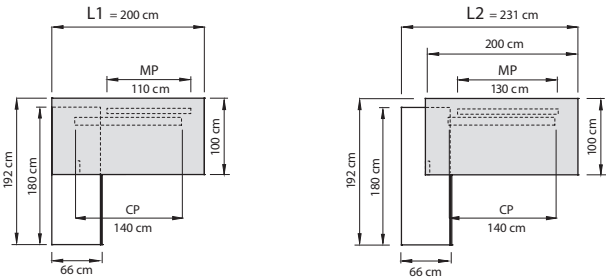

Le 2 posizioni di montaggio previste per tavoli L 220 x 100 cm sul mobile di servizio P 66 cm / 2 positions foreseen for the tables L 220 x 100 cm mounted on service unit D 66 cm / Las 2 posiciones de montaje previstas para mesas L 220 x 100 cm con el mueble auxiliar P 66 cm / Les 2 positions de montage prévues pour les tables L 220 x 100 cm sur la desserte P 66 cm / Die 2 möglichen Montagepositionen für Tische B. 220 x 100 cm auf Beistellmöbel T. 66 cm / As 2 posições de montagem previstas para mesas L 220 x 100 cm com móvel de serviço P 66 cm

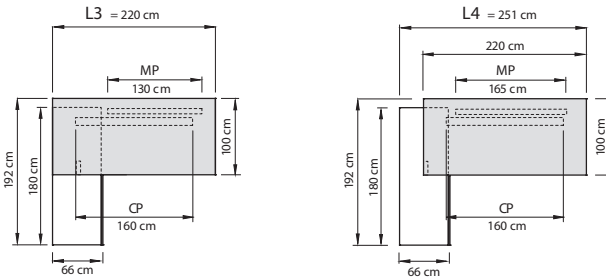

Le 2 posizioni di montaggio previste per tavoli L 200 x 100 cm sul mobile di servizio P 92,5 cm / 2 positions foreseen for the tables L 200 x 100 cm mounted on service unit D 92,5 cm / Las 2 posiciones de montaje previstas para mesas L 200 x 100 cm con el mueble auxiliar P 92,5 cm / Les 2 positions de montage prévues pour les tables L 200 x 100 cm sur la desserte P 92,5 cm / Die 2 möglichen Montagepositionen für Tische B. 200 x 100 cm auf Beistellmöbel T. 92,5 cm / As 2 posições de montagem previstas para mesas L 200 x 100 cm com móvel de serviço P 92,5 cm

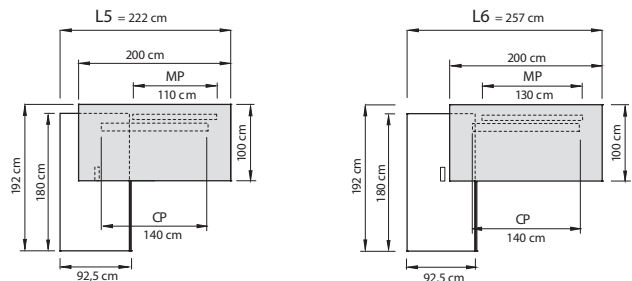

Le 2 posizioni di montaggio previste per tavoli L 220 x 100 cm sul mobile di servizio P 92,5 cm / 2 positions foreseen for the tables L 220 x 100 cm mounted on service unit D 92,5 cm / Las 2 posiciones de montaje previstas para mesas L 220 x 100 cm con el mueble auxiliar P 92,5 cm / Les 2 positions de montage prévues pour les tables L 220 x 100 cm sur la desserte P 92,5 cm / Die 2 möglichen Montagepositionen für Tische B. 220 x 100 cm auf Beistellmöbel T. 92,5 cm / As 2 posições de montagem previstas para mesas L 220 x 100 cm com móvel de serviço P 92,5 cm

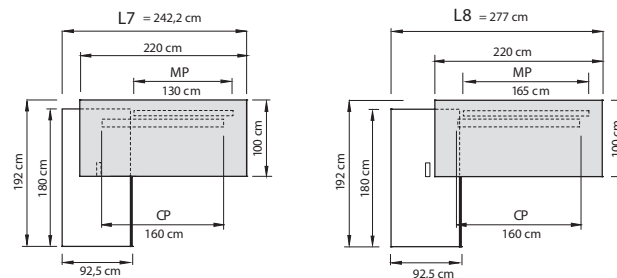

Le 2 posizioni di montaggio previste per tavolo scrivania/riunioni 160 x 160 con mobile di servizio p 66/92,5 cm (dx o sx) / 2 positions foreseen for the desk/meeting table 160 x 160 mounted on service unit D 66/92,5 (rh or lh) / Las 2 posiciones de montaje previstas para mesas/reuniones L 160 x 160 cm con el mueble auxiliar P 66/92,5 cm (dch o izq) / Les 2 positions de montage prévues pour les bureaux/tables de reunion 160 x 160 cm sur les dessertes p 66/92,5 (dr ou gc) / Die 2 möglichen Montagepositionen für Schreibtische/Besprechungstisch B. 160 x 160 cm auf Beistellmöbel T. 66/92,5 cm (rechts order links) / As 2 posições de montagem previstas para mesa escrivantina/reuniões 160 x 160 cm móveis de serviço esp 66/92,5 (dir. ou esq.)

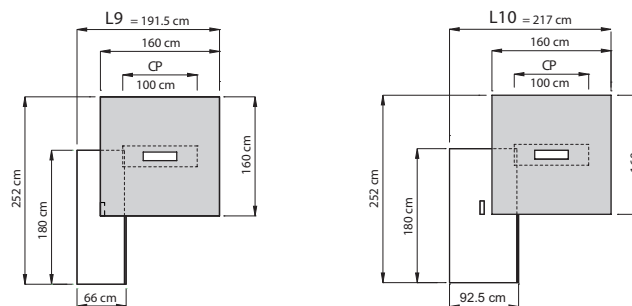

Tavolo riunioni quadrato 160 x 160 cm / Squared meeting table 160 x 160 cm / Mesa reuniones cuadrada 160 x 160 cm / Table de réunion carrée 160 x 160 cm / Quadratischer Besprechungstisch 160 x 160 cm / Mesa reuniões quadrada 160 x 160 cm

Cod. YYR0160__H

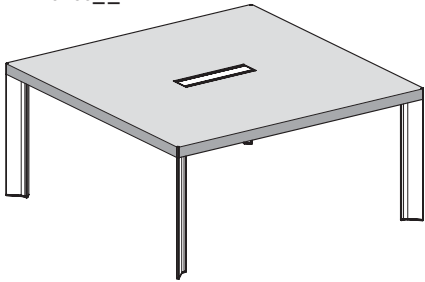

Esemplio di composizione con tavoli riunioni quadrati 160 x 160 cm / Example of composition with squared meeting tables 160 x 160 cm / Ejemplo de composición con mesas reuniones cuadradas 160 x 160 cm / Exemple de composition avec des tables de réunion carrée 160 x 160 cm / Zusammenstellungsbeispiele mit quadratischem Besprechungstisch 160 x 160 cm / Exemplo de composição com mesas de reuniões quadradas

Cod. YY0048H

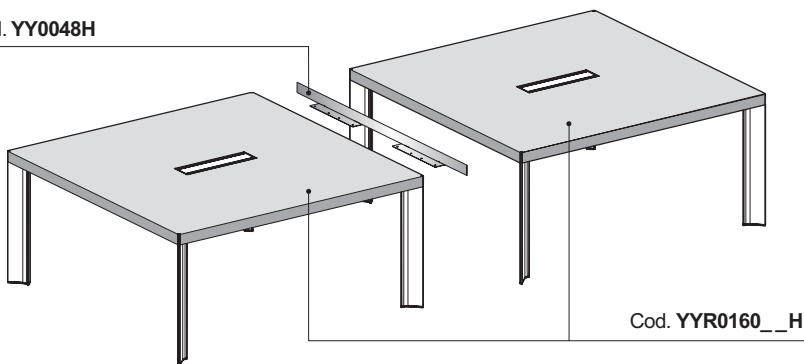

Tavolo riunioni composto 320 x 120 cm / Compound meeting table 320 x 120 cm / Mesas reuniones compuesta 320 x 120 cm / Table de réunion composée 320 x 120 cm / Zusammengesetzter Besprechungstisch 320 x 120 cm / Mesa reuniões composta 320 x 120 cm

Cod. YYR0320__H

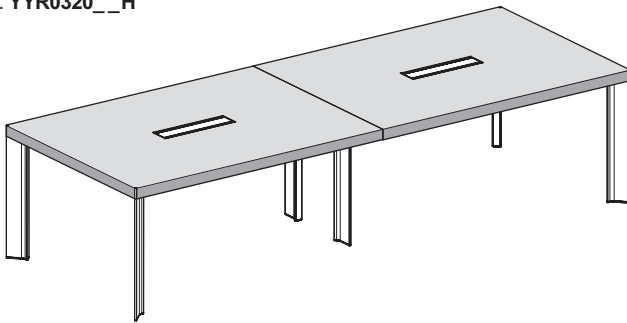

Esemplio di composizione con tavoli riunioni composti 320 x 120 cm + elemento centrale 160 x 120 cm / Example of composition with compound meeting tables 320 x 120 cm + central element 160 x 120 cm / Ejemplo de composición con mesas reuniones compuestas 320 x 120 cm + elemento central 160 x 120 cm / Exemple de composition de tables de réunion composées 320 x 120 cm + élément central 160 x 120 cm / Zusammenstellungsbeispiele mit zusammengesetztem Besprechungstisch 320 x 120 cm + Zentralbestandteil 160 x 120 cm / Exemplo de composição com mesas de reuniões compostas 320 x 120 cm + elemento central 160 x 120 cm

Cod. YYR9168__H

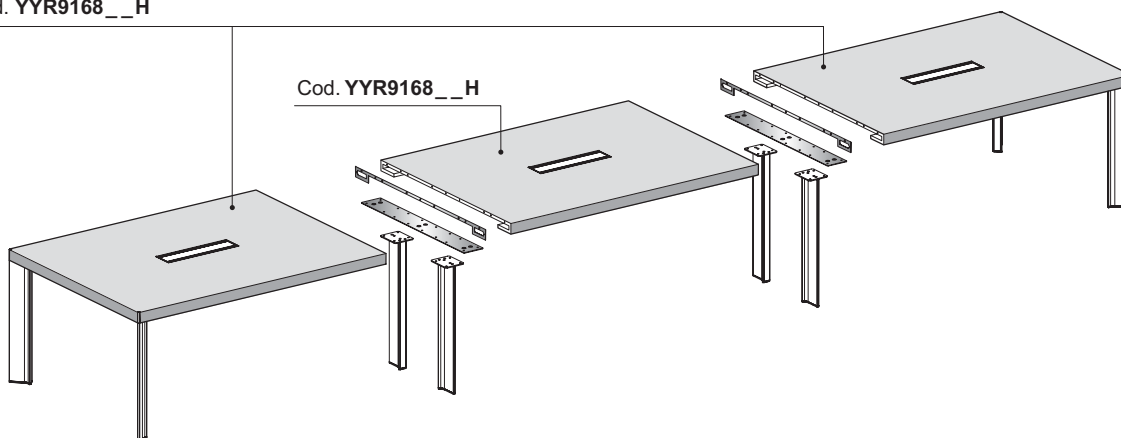

Tavolo riunioni circolare cm. 100 su gambone in metallo con base quadrata cm. 48 / Round meeting table dia cm 100 on metal column with squared base cm 48 / Mesa reuniones circular diam. 100 cm sobre pata metálica de base cuadrada 48 cm. / Table réunion ronde 100 cm sur piétement colonne, embase carrée de 48cm. / Runder Besprechungstisch cm 100 auf Metallsäule mit quadratischem Säulenfuß 48 cm. / Mesa de reunião circular de 100 cm com pedestal em metal com base quadrada de 48 cm.

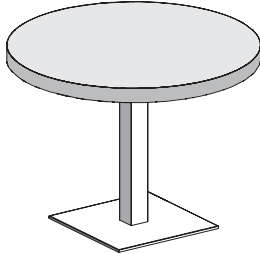

Tavolo riunioni l. 200 o 220 x p. 100 cm su 2 gamboni in metallo con base quadrata cm. 60 / Meeting table w.200 or 220 x d. 100 cm on 2 metal columns with squared base cm 60 / Mesa reuniones l. 200 o 220 x p. 100 cm sobre 2 patas metálicas con base cuadrada 60 cm. / Table réunion l. 200 ou 220 x p. 100 cm sur 2 piétements colonne métalliques de base carrée 60cm. / Besprechungstische B. 200 oder 220 x T. 100 cm auf 2 Metallsäulen mit quadratischem Säulenfuß 60 cm. / Mesa reuniões larg. 200 ou 220 por 100 cm em dois pedestais com base quadrada de 60 cm.

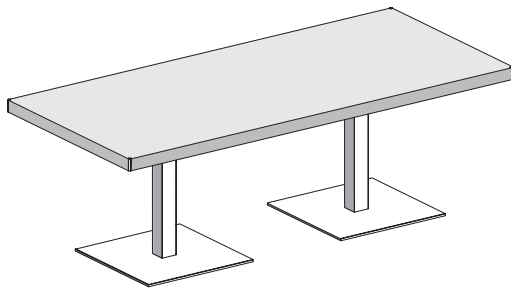

Tay - Tavoli caffè / Coffee tables

NOTE TECNICHE - TECHNICAL ANNOTATIONS - NOTAS TÉCNICAS - NOTES TECHNIQUES - TECHNISCHE ANMERKUNGEN - NOTAS TÉCNICAS

Tavoli caffè p. 60 x h. 40 cm nelle lunghezze 60 e 120 cm / Coffee tables d. 60 x h. 40 cm with length 60 or 120 cm / Mesas café p. 60 x h. 40 cm en las medidas 60 y 120 cm / Tables à café p. 60 x ht. 40 cm dans les longueurs 60 et 120 cm / Beistelltisch T. 60 x H. 40 cm mit folgender Länge 60 und 120 cm. / Mesas de café prof. 60 x h. 40 cm, comprimentos 60 e 120 cm

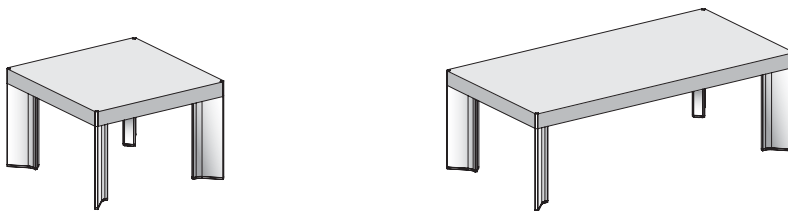

INFORMAZIONI SULLA CODIFICA DEGLI ARTICOLI PER COMPILARE L'ORDINE (N.B. VEDI CARTELLA FINITURE CROMATICHE PER CORRISPONDENZA SIGLA COLORE) / Information about coding of item to fill the order (N.B.: Check folder of colours to see the code correspondent to the colour) / Informaciones sobre la codificación de los artículos para rellenar el pedido (N.B. Ver carpeta acabados crómaticos para la correspondencia de la letra acabado) / Informations concernant la codification des articles pour rédiger la commande (NB. voir la fiche finitions chromatiques pour la correspondance du sigle de la finition) / Informationen zur Kodierung der Artikel zur vervollständigung der Bestellung (Hinweis: anhand der Farbtabelle die Übereinstimmung der Farbcodes prüfen) / Informações acerca da codificação de artigos para preencher pedido de compra (nota: vide pasta de acabamentos cromáticos para as siglas da cor)

ESEMPI DI CODIFICA TAVOLI IN MELAMINICO / Coding examples of compound tables with either melaminated working tops. / Ejemplos de codificación mesas con sobre de trabajo en melamina / Exemples de codifications des tables avec plateaux de travail en mélaminé / Kodierbeispiele für Tische mit Tischplatten aus Melamin / Exemplos de códigos de mesas em melamínico

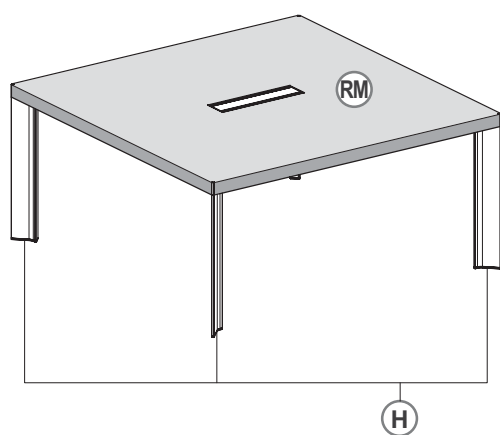

Codice articolo /
Item code number / Código artículo /
Code article / Artikelnummer /
Código artigo

Struttura metallica /
Metal structure / Estructura metálica /
Structure métallique / Metallstruktur /
Estrutura metálica

YYR0160 RM H

Piano di lavoro /
Working top / Sobre de trabajo /
Plateau de travail / Tischplatte /
Plano de trabalho

ESEMPI DI CODIFICA TAVOLI COMPOSTI CON PIANI DI LAVORO IN MELAMINICO / Coding examples of compound tables with either melaminated working tops. / Ejemplos de codificación mesas compuestas con sobre de trabajo en melamina / Exemples de codifications des tables composées avec plateaux de travail en mélaminé / Kodierbeispiele für zusammengesetzte Tische mit Tischplatten aus Melamin / Exemplos de códigos de mesas componíveis com planos de trabalho em melamínico

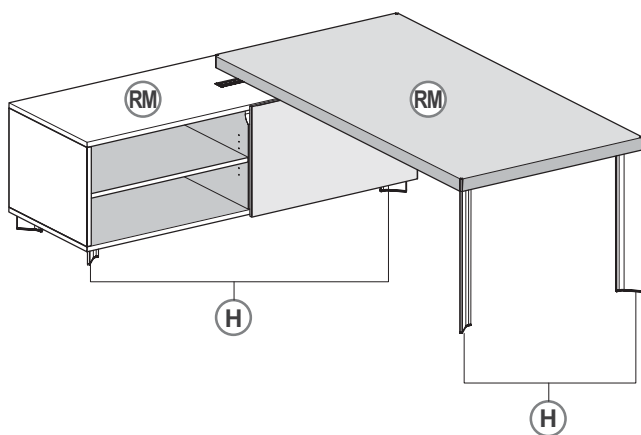

Codice articolo /
Item code number / Código artículo /
Code article / Artikelnummer /
Código artigo

Struttura metallica /
Metal structure / Estructura metálica /
Structure métallique / Metallstruktur /
Estrutura metálica

YY 8201 RM RM H

Piano di lavoro /
Working top / Sobre de trabajo /
Plateau de travail / Tischplatte /
Plano de trabalho

Mobile di servizio /
Service unit / Mueble auxiliar /
Desserte mobile / Beistellmöbel /
Móvel de serviço

Cassettiere in melaminico con cassetti in metallo / Melamine pedestals with metal inside drawers / Cajoneras en melamina con cajones metálicos / Caissons en mélaminé avec tiroirs en métal / Schubladenelemente aus Melamin mit Metallschubladen / Gaveteiro em melaminico com gavetas em metal

L 42 - P 56.5 - H 58 cm / W 16 2/4" - D 22 1/4" - H 22 3/4"

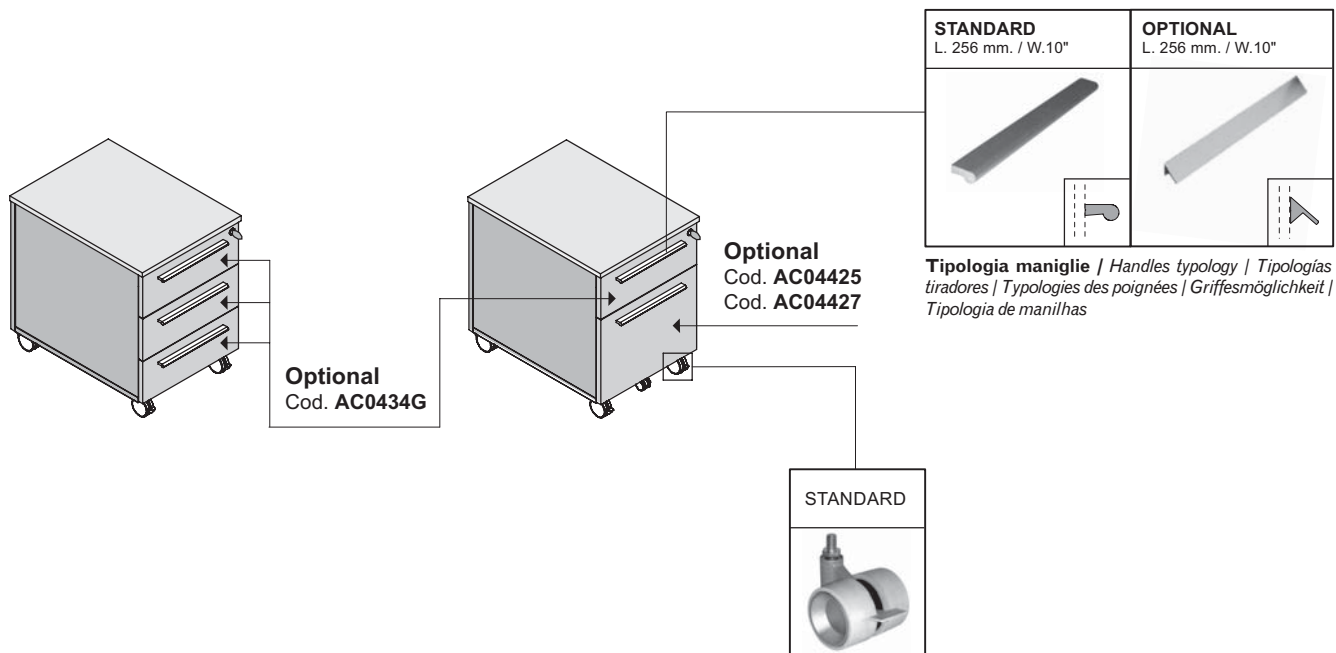

Accessori per cassettiere / Accessories for pedestals / Accesorios para cajoneras / Accessoires pour caissons / Zubehör für Schubladenelemente / Acessórios para gaveteiros

Cod. AC0434G

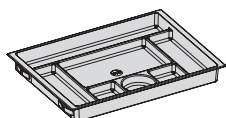

Cod. AC4427 (L. 33 cm - W 13")
Cod. AC4425 (L. 39 cm - W 15 1/4")

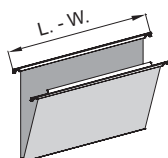

Piani di lavoro sp. 60 mm
Working tops 60 mm thick
 Sobres de trabajo 60 mm de grosor
Plateaux ép. 60 mm
 Tischplatten St. 60 mm
 Planos de trabalho esp. 60 mm



Rovere chiaro
Light oak
 Roble claro
Chêne clair
 Eiche hell
Carvalho claro



Rovere moro
Dark oak
 Roble oscuro
Chêne foncé
 Eiche dunkel
Carvalho escuro

Mobile di servizio
Service unit
Mueble auxiliar
Desserte
Beistellschrank
Móvel de serviço



Rovere chiaro
Light oak
 Roble claro
Chêne clair
 Eiche hell
Carvalho claro



Rovere moro
Dark oak
 Roble oscuro
Chêne foncé
 Eiche dunkel
Carvalho escuro



Bianco lucido
Polished white
 Blanco brillo
Blanc luisant
 Weiß Hochglanz
Branco brilhante

Struttura metallica
Metal structure
Estructura metalica
Structure métallique
Metall struktur
Estrutura metálica



Alluminio anodizzato
Anodized aluminium
 Aluminio anodizado
Aluminium anodisé
 Eloxiert Aluminiumfarbig
Alumínio anodizado



Alluminio "Brill" (optional)
"Brill" Aluminium (optional)
 Aluminio "Brill" (opcional)
Aluminium "Brill" (en option)
 Aluminium "Brill" (Option)
Alumínio "Brill" (opcional)

Gamba alluminio "anodizzato"
Leg "anodized" aluminium
Pata aluminio "anodizado"
Piètement aluminium "anodisé"
Metalbein "eloxiert" Aluminium
Perna alumínio "anodizado"



Gamba alluminio "Brill" (optional)
Leg "Brill" aluminium (optional)
Pata aluminio "Brill" (opcional)
Piètement aluminium "Brill" (en option)
Metalbein "Brill" Aluminium (Option)
Perna alumínio "Brill" (opcional)



Maniglia di serie per cassettiere e contenitori-armadi.
Standard handle for pedestals and for storage units.
Tirador de serie para cajoneras y contenedores-armarios.
Poignée standard pour caissons et pour armoires.
Standardgriff für Schubladenelemente und für Schränke.
Manilha de série para gaveteiros e armários.



Maniglia (optional) per cassettiere e contenitori-armadi.
Optional handle for pedestals and for storage units.
Tirador opcional para cajoneras y contenedores-armarios.
Poignée en option pour caissons et pour armoires.
Optionalgriff für Schubladenelemente und für Schränke.
Manilha opcional para gaveteiros e armários.





SIMBOLI - SYMBOLS - SIMBOLOS - SYMBOLES - SYMBOLE - SÍMBOLOS

 con serratura
with lock
con cerradura
avec serrure
mit Schloss
com fechadura

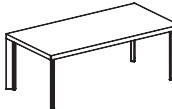
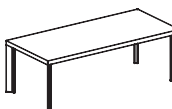
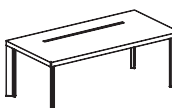
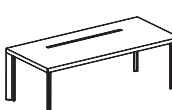

articolo non in pronta consegna. Per la disponibilità contattare l'ufficio commerciale.
items not in prompt delivery. Please contact the commercial department for checking the availability.
Producto no disponible en stock. Para la disponibilidad contactar con el departamento comercial.
Articles non disponibles en stock. Merci de contacter le service commercial pour vérifier la disponibilité.
Dieses Produkt ist nicht sofort lieferbar. Setzen Sie sich mit unserem Handelsbüro in Verbindung für die Warenverfügbarkeit.
Produtos não pronta entrega. Acerca da disponibilidade, contactar o sector comercial.

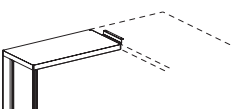
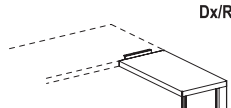
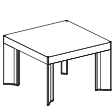
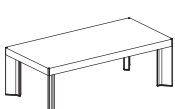
TAVOLI SCRIVANIA DESKS	cm. in.	CODICE CODE	PRICE £	DESCRIZIONE - DESCRIPTION	
	L. 180 P. 100 H. 75	YY0180RCH YY0180RMH	1.135,00 1.135,00	tavolo scrivania / riunioni cm 180x100 desk / meeting table cm 180x100 mesa/reuniones cm 180x100 bureau/réunion 180x100 cm Schreibtisch cm 180x100 mesa escritivaninha/de reunião 180x100 cm	kg 16,000 m² 0,1118 n. 2 lb 97,02 ft² 3,86 no. 2
	W. 70 3/4" D. 38 1/4" H. 29 1/2"				
	L. 200 P. 100 H. 75	YY0200RCH YY0200RMH	1.181,00 1.181,00	tavolo scrivania / riunioni cm 200x100 desk / meeting table cm 200x100 mesa/reuniones cm 200x100 bureau/réunion 200x100 cm Schreibtisch cm 200x100 mesa escritivaninha/de reunião 200x100 cm	kg 60,000 m² 0,3701 n. 2 lb 132,30 ft² 10,42 no. 2
	W. 78 3/4" D. 39 1/4" H. 29 1/2"				
	L. 220 P. 100 H. 75	YY0220RCH YY0220RMH	1.225,00 1.225,00	tavolo scrivania / riunioni cm 220x100 desk / meeting table cm 220x100 mesa/reuniones cm 220x100 bureau/réunion 220x100 cm Schreibtisch cm 220x100 mesa escritivaninha/de reunião 220x100 cm	kg 66,000 m² 0,3953 n. 2 lb 145,53 ft² 11,05 no. 2
	W. 86 1/2" D. 39 1/4" H. 29 1/2"				
	L. 200 P. 100 H. 75	YYA0200RCH YYA0200RMH	1.244,00 1.244,00	tavolo scrivania cm 200x100 con portapenne/passacavi in alluminio desk cm 200x100 with penholder/cable channel aluminium mesa cm 200x100 con lapicero/pasacables en aluminio bureau 200x100 cm avec plumier/goulotte en aluminium Schreibtisch cm 200x100 mit Ablage/Kabelführung in Aluminium mesa escritivaninha 200x100 cm com porta canetas/guia de cabos em alumínio	kg 60,000 m² 0,2948 n. 2 lb 132,30 ft² 10,41 no. 2
	W. 78 3/4" D. 39 1/4" H. 29 1/2"				
	L. 220 P. 100 H. 75	YYA0220RCH YYA0220RMH	1.290,00 1.290,00	tavolo scrivania cm 220x100 con portapenne/passacavi in alluminio desk cm 220x100 with penholder/cable channel aluminium mesa cm 220x100 con lapicero/pasacables en aluminio bureau 220x100 cm avec plumier/goulotte en aluminium Schreibtisch cm 220x100 mit Ablage/Kabelführung in Aluminium mesa escritivaninha 220x100 cm com porta canetas/guia de cabos em alumínio	kg 66,000 m² 0,3953 n. 2 lb 145,53 ft² 13,96 no. 2
	W. 86 1/2" D. 39 1/4" H. 29 1/2"				
	L. 120 P. 60 H. 75	YY0120RCH YY0120RMH	806,00 806,00	tavolo dattilo cm 120x60 typing table cm 120x60 mesa cm 120x60 table dactylo 120x60 cm Schreibmaschinentisch 120x60 cm mesa de teclado 120x60 cm	kg 36,000 m² 0,2093 n. 2 lb 79,38 ft² 6,39 no. 2
	W. 47 1/4" D. 23 1/2" H. 29 1/2"				
	L. 120 P. 60 H. 75	YY0122RCH YY0122RMH	781,00 781,00	allungo dattilo sinistro cm 120x60 left hand extension table cm 120x60 ala acoplable izquierda 120x60 retour dactylo gauche 120x60 cm Anschluss für Schreibtisch, links, 120x60 cm extensão mesa de teclado esquerda 120x60 cm	kg 34,200 m² 0,1611 n. 4 lb 75,41 ft² 4,69 no. 4
	W. 47 1/4" D. 23 1/2" H. 29 1/2"				
	L. 120 P. 60 H. 75	YY0123RCH YY0123RMH	781,00 781,00	allungo dattilo destro cm 120x60 right hand extension table cm 120x60 ala acoplable derecha 120x60 retour dactylo droit 120x60 cm Anschluss für Schreibtisch, rechts, 120x60 cm extensão mesa de teclado direita 120x60 cm	kg 34,200 m² 0,1611 n. 4 lb 75,41 ft² 4,69 no. 4
	W. 47 1/4" D. 23 1/2" H. 29 1/2"				
	L. 60 P. 60 H. 40	YYC0060RCH YYC0060RMH	596,00 596,00	tavolo caffè cm 60x60 coffee table 60X60 mesa de café 60X60 table à café 60X60 Beistelltisch 60X60 mesinha de café 60X60	kg 21,000 m² 0,1051 n. 2 lb 46,31 ft² 3,20 no. 2
	W. 23 1/2" D. 23 1/2" H. 15 3/4"				
	L. 120 P. 60 H. 40	YYC0120RCH YYC0120RMH	686,00 686,00	tavolo caffè cm 120x60 coffee table 120X60 mesa de café 120X60 table à café 120X60 Beistelltisch 120X60 mesinha de café 120X60	kg 29,000 m² 0,1534 n. 2 lb 63,95 ft² 4,42 no. 2
	W. 47 1/4" D. 23 1/2" H. 15 3/4"				

I tavoli si possono fissare sul mobile di servizio in diverse posizioni. Per ordinare il modesty panel vedi relativa nota tecnica a pag.11.



The desks can be fixed on the service unit with different positions. To order the modesty panel, please check page 11.

Las mesas se pueden fijar al mueble auxiliar en diferentes soluciones. Para pedir el faldón ver relativa notas técnicas a pagina 11.

Les bureaux peuvent être fixés sur le meuble de service en diverses positions. Pour commander le voile de fond, voir la page 11.

Die Schreibtische können an dem Beistellmöbel in verschiedenen Positionen befestigt werden. Zu bestellen die Knieblende siehe entsprechende Seite 11.

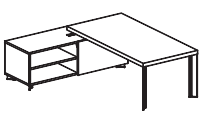
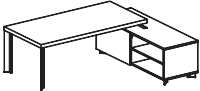
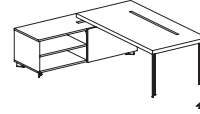
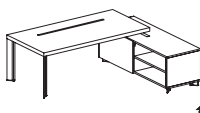
As mesas com cm podem ser fixadas no móvel de serviço em posições diversas. Para encomendar o modesty panel, vide pagina 11.

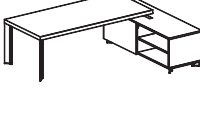
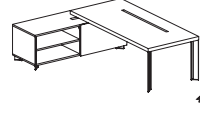
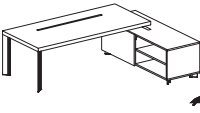
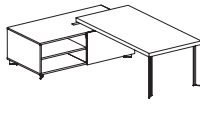
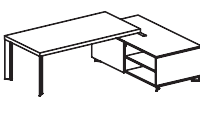
TAVOLI SCRIVANIA DESKS	cm. in.	CODICE CODE	PRICE £	DESCRIZIONE - DESCRIPTION
	L. L1 - L2 P. 192 H. 75	YY9201RCRC YY9201RMRM	2.438,00	tavolo scrivania cm 200x100 con mobile di servizio sinistro cm 180x66 desk cm 200x100 with penholder/cable channel aluminium and left hand service unit cm 180x66 mesa cm 200x100 con lapiciero/pasacables en aluminio con mueble auxiliar izquierdo cm 180x66 bureau 200x100 cm avec plumier/goulotte en aluminium avec desserte gauche 180x66cm
	W. L1 - L2 D. 75 1/2" H. 29 1/2"	YY9201RCW YY9201RMW	3.277,00	Schreibtisch cm 200x100 mit Ablage/Kabelführung in Aluminium und mit Beistellmöbel 180x66 cm, links mesa escritivanha 200x100 cm com porta canetas/guia de cabos em aluminio e com móvel de serviço esquerdo
	L. L1 - L2 P. 192 H. 75	YY9200RCRC YY9200RMRM	2.438,00	tavolo scrivania cm 200x100 con mobile di servizio destro cm 180x66 desk cm 200x100 with right hand service unit cm 180x66 mesa cm 200x100 con mueble auxiliar derecha cm 180x66 bureau 200x100 cm avec desserte droite 180x66cm
	W. L1 - L2 D. 75 1/2" H. 29 1/2"	YY9200RCW YY9200RMW	3.277,00	Schreibtisch cm 200x100 mit Ablage/Kabelführung in Aluminium und mit Beistellmöbel 180x66 cm, rechts mesa escritivanha 200x100 cm com móvel de serviço direito 180x66 cm
	L. L1 - L2 P. 192 H. 75	YYA9201RCRC YYA9201RMRM	2.502,00	tavolo scrivania cm 200x100 con portapenne/passacavi in alluminio e con mobile di servizio sinistro desk cm 200x100 with penholder/cable channel aluminium and left hand service unit cm 180x66 mesa cm 200x100 con lapiciero/pasacables en aluminio con mueble auxiliar izquierdo cm 180x66 bureau 200x100 cm avec plumier/goulotte en aluminium avec desserte gauche 180x66cm
	W. L1 - L2 D. 75 1/2" H. 29 1/2"	YYA9201RCW YYA9201RMW	3.341,00	Schreibtisch cm 200x100 mit Ablage/Kabelführung in Aluminium und mit Beistellmöbel 180x66 cm, links mesa escritivanha 200x100 cm com porta canetas/guia de cabos em aluminio e com móvel de serviço esquerdo
	L. L1 - L2 P. 192 H. 75	YYA9200RCRC YYA9200RMRM	2.502,00	tavolo scrivania cm 200x100 con portapenne/passacavi in alluminio e con mobile di servizio destro desk cm 200x100 with penholder/cable channel aluminium and right hand service unit cm 180x66 mesa cm 200x100 con lapiciero/pasacables en aluminio con mueble auxiliar derecho cm 180x66 bureau 200x100 cm avec plumier/goulotte en aluminium avec desserte droite 180x66cm
	W. L1 - L2 D. 75 1/2" H. 29 1/2"	YYA9200RCW YYA9200RMW	3.341,00	Schreibtisch cm 200x100 mit Ablage/Kabelführung in Aluminium und mit Beistellmöbel 180x66 cm, rechts mesa escritivanha 200x100 cm com porta canetas/guia de cabos em aluminio e com móvel de serviço direito
	L. L3 - L4 P. 192 H. 75	YY9221RCRC YY9221RMRM	2.482,00	tavolo scrivania cm 220x100 con mobile di servizio sinistro cm 180x66 desk cm 220x100 with left hand service unit cm 180x66 mesa cm 220x100 con mueble auxiliar izquierda cm 180x66 bureau 220x100 cm avec desserte gauche 180x66 cm
	W. L3 - L4 D. 75 1/2" H. 29 1/2"	YY9221RCW YY9221RMW	3.321,00	Schreibtisch 220x100 cm mit Beistellmöbel 180x66 cm, links mesa escritivanha 220x100 cm com móvel de serviço esquerdo 180x66 cm
	L. L3 - L4 P. 192 H. 75	YY9220RCRC YY9220RMRM	2.482,00	tavolo scrivania cm 220x100 con mobile di servizio destro cm 180x66 desk cm 220x100 with right hand service unit cm 180x66 mesa cm 220x100 con mueble auxiliar derecho cm 180x66 bureau 220x100 cm avec desserte droite 180x66cm
	W. L3 - L4 D. 75 1/2" H. 29 1/2"	YY9220RCW YY9220RMW	3.321,00	Schreibtisch 220x100 cm mit Beistellmöbel 180x66 cm, rechts mesa escritivanha 220x100 cm com móvel de serviço direito 180x66 cm
	L. L3 - L4 P. 192 H. 75	YYA9221RCRC YYA9221RMRM	2.547,00	tavolo scrivania cm 220x100 con portapenne/passacavi in alluminio e con mobile di servizio sinistro desk cm 220x100 with right hand service unit cm 180x66 mesa cm 220x100 con mueble auxiliar derecho cm 180x66 bureau 220x100 cm avec desserte droite 180x66cm
	W. L3 - L4 D. 75 1/2" H. 29 1/2"	YYA9221RCW YYA9221RMW	3.386,00	Schreibtisch 220x100 cm mit Ablage/Kabelführung in Aluminium und Beistellmöbel 180x66 cm, links mesa escritivanha 220x100 cm com móvel de serviço direito 180x66 cm
	L. L3 - L4 P. 192 H. 75	YYA9220RCRC YYA9220RMRM	2.547,00	tavolo scrivania cm 220x100 con portapenne/passacavi in alluminio e con mobile di servizio destro desk cm 220x100 with penholder/cable channel aluminium and right hand service unit 180x66 mesa cm 220x100 con lapiciero/pasacables en aluminio con mueble auxiliar derecho cm 180x66 bureau 220x100 cm avec plumier/goulotte en aluminium avec desserte droite 180x66cm
	W. L3 - L4 D. 75 1/2" H. 29 1/2"	YYA9220RCW YYA9220RMW	3.386,00	Schreibtisch 220x100 cm mit Ablage/Kabelführung in Aluminium und Beistellmöbel 180x66 cm, rechts mesa escritivanha 220x100 cm com porta canetas/guia de cabos em aluminio e com móvel de serviço direito
	L. L5 - L6 P. 192 H. 75	YY8201RCRC YY8201RMRM	2.614,00	tavolo scrivania cm 200x100 con mobile di servizio sinistro cm 180x92,5 desk cm 200x100 with left hand service unit cm 180x92,5 mesa cm 200x100 con mueble auxiliar izquierdo cm 180x92,5 bureau 200x100 cm avec desserte gauche 180x92,5cm
	W. L5 - L6 D. 75 1/2" H. 29 1/2"	YY8201RCW YY8201RMW	3.711,00	Schreibtisch 200x100 cm mit Beistellmöbel 180x92,5 cm, links mesa escritivanha 200x100 cm com móvel de serviço esquerdo 180x92,5 cm
	L. L5 - L6 P. 192 H. 75	YY8200RCRC YY8200RMRM	2.614,00	tavolo scrivania cm 200x100 con mobile di servizio destro cm 180x92,5 desk cm 200x100 with right hand service unit cm 180x92,5 mesa cm 200x100 con mueble auxiliar derecho cm 180x92,5 bureau 200x100 cm avec desserte droite 180x92,5cm
	W. L5 - L6 D. 75 1/2" H. 29 1/2"	YY8200RCW YY8200RMW	3.711,00	Schreibtisch 200x100 cm mit Beistellmöbel 180x92,5 cm, rechts mesa escritivanha 200x100 cm com móvel de serviço direito 180x92,5 cm

Tay

I tavoli si possono fissare sul mobile di servizio in diverse posizioni. Per ordinare il modesty panel vedi relativa nota tecnica a pag.11.



The desks can be fixed on the service unit with different positions. To order the modesty panel, please check page 11.

Las mesas se pueden fijar al mueble auxiliar en diferentes soluciones. Para pedir el faldón ver relativa notas técnicas a pagina 11.

Les bureaux peuvent être fixés sur le meuble de service en diverses positions. Pour commander le voile de fond, voir la page 11.

Die Schreibtische können an dem Beistellmöbel in verschiedenen Positionen befestigt werden. Zu bestellen die Knieblende siehe entsprechende Seite 11.

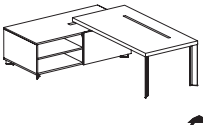
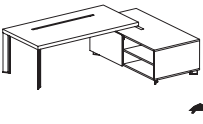
As mesas com cm podem ser fixadas no móvel de serviço em posições diversas. Para encomendar o modesty panel, vide pagina 11.

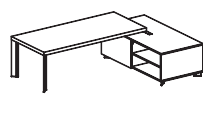
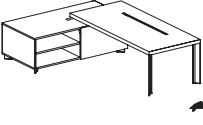
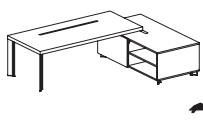
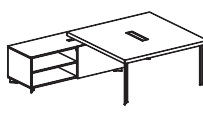
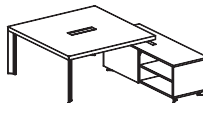
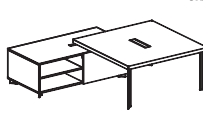
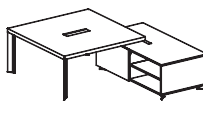
TAVOLI SCRIVANIA DESKS	cm. in.	CODICE CODE	PRICE £	DESCRIZIONE - DESCRIPTION
	L. L5 - L6 P. 192 H. 75	YYA8201RCRC YYA8201RMRM	2.677,00	tavolo scrivania cm 200x100 con portapenne/passacavi in alluminio e con mobile di servizio sinistro cm 180x92,5 desk cm 200x100 with penholder/cable channel aluminium and left hand service unit cm 180x92,5 mesa cm 200x100 con lapicero/pasacables en aluminio y mueble auxiliar izquierdo cm 180x92,5 bureau 200x100 cm avec plumier/goulotte en aluminium et desserte gauche 180x92,5 cm
	W. L5 - L6 D. 75 1/2" H. 29 1/2"	YYA8201RCW YYA8201RMW	3.775,00	Schreibtisch cm 200x100 mit Ablage/Kabelführung in Aluminium und mit Beistellmöbel 180x92,5 cm, links mesa escritivanha 200x100 cm com porta canetas/guia de cabos em aluminio e com móvel de serviço esquerdo cm 180x92,5
	L. L5 - L6 P. 192 H. 75	YYA8200RCRC YYA8200RMRM	2.677,00	tavolo scrivania cm 200x100 con portapenne/passacavi in alluminio e con mobile di servizio destro cm 180x92,5 desk cm 220x100 with penholder/cable channel aluminium mesa cm 200x100 con lapicero/pasacables en aluminio y mueble auxiliar derecho cm 180x92,5 bureau 200x100 cm avec plumier/goulotte en aluminium et desserte droite 180x92,5 cm
	W. L5 - L6 D. 75 1/2" H. 29 1/2"	YYA8200RCW YYA8200RMW	3.775,00	Schreibtisch cm 200x100 mit Ablage/Kabelführung in Aluminium und mit Beistellmöbel 180x92,5 cm, rechts mesa escritivanha 200x100 cm com porta canetas/guia de cabos em aluminio e com móvel de serviço direito cm 180x92,5
	L. L7 - L8 P. 192 H. 75	YY8221RCRC YY8221RMRM	2.658,00	tavolo scrivania cm 220x100 con mobile di servizio sinistro cm 180x92,5 desk cm 220x100 with left hand service unit cm 180x92,5 mesa cm 220x100 con mueble auxiliar izquierdo cm 180x92,5 bureau 220x100 cm avec desserte gauche 180x92,5 cm
	W. L7 - L8 D. 75 1/2" H. 29 1/2"	YY8221RCW YY8221RMW	3.755,00	Schreibtisch 220x100 cm mit Beistellmöbel 180x92,5 cm, links mesa escritivanha 220x100 cm com móvel de serviço esquerdo 180x92,5 cm
	L. L7 - L8 P. 192 H. 75	YY8220RCRC YY8220RMRM	2.658,00	tavolo scrivania cm 220x100 con mobile di servizio destro cm 180x92,5 desk cm 220x100 with right hand service unit cm 180x92,5 mesa cm 220x100 con mueble auxiliar derecho cm 180x92,5 bureau 220x100 cm avec desserte droite 180x92,5 cm
	W. L7 - L8 D. 75 1/2" H. 29 1/2"	YY8220RCW YY8220RMW	3.755,00	Schreibtisch 220x100 cm mit Beistellmöbel 180x92,5 cm, rechts mesa escritivanha 220x100 cm com móvel de serviço direito 180x92,5 cm
	L. L7 - L8 P. 192 H. 75	YYA8221RCRC YYA8221RMRM	2.723,00	tavolo scrivania cm 220x100 con portapenne/passacavi in alluminio e con mobile di servizio sinistro cm 180x92,5 desk cm 220x100 with penholder/cable channel aluminium and left hand service unit cm 180x92,5 mesa cm 220x100 con lapicero/pasacables en aluminio y mueble auxiliar izquierdo cm 180x92,5 bureau 220x100 cm avec plumier/goulotte en aluminium et desserte gauche 180x92,5 cm
	W. L7 - L8 D. 29 1/2" H. 29 1/2"	YYA8221RCW YYA8221RMW	3.820,00	Schreibtisch cm 220x100 mit Ablage/Kabelführung in Aluminium und mit Beistellmöbel 180x92,5 cm, links mesa escritivanha 220x100 cm com porta canetas/guia de cabos em aluminio e com móvel de serviço esquerdo cm 180x92,5
	L. L7 - L8 P. 192 H. 75	YYA8220RCRC YYA8220RMRM	2.723,00	tavolo scrivania cm 220x100 con portapenne/passacavi in alluminio e con mobile di servizio destro cm 180x92,5 desk cm 220x100 with penholder/cable channel aluminium and right hand service unit cm 180x92,5 mesa cm 220x100 con lapicero/pasacables en aluminio y mueble auxiliar derecho cm 180x92,5 bureau 220x100 cm avec plumier/goulotte en aluminium et desserte droite 180x92,5 cm
	W. L7 - L8 D. 75 1/2" H. 29 1/2"	YYA8220RCW YYA8220RMW	3.820,00	Schreibtisch cm 220x100 mit Ablage/Kabelführung in Aluminium und mit Beistellmöbel 180x92,5 cm, rechts mesa escritivanha 220x100 cm com porta canetas/guia de cabos em aluminio e com móvel de serviço direito cm 180x92,5
	L. L9 P. 251,8 H. 75	YY9161RCRC YY9161RMRM	2.618,00	tavolo scrivania / riunioni cm 160x160 con mobile di servizio sinistro cm 180x66 desk / meeting table cm 160x160 with left hand service unit cm 180x66 mesa/reuniones cm 160x160 con mueble auxiliar izquierda cm 180x66 bureau/réunion 160x160 cm avec desserte gauche 180x66 cm
	W. L9 D. 99 1/4" H. 29 1/2"	YY9161RCW YY9161RMW	3.457,00	Schreibtisch / Besprechungstisch 160x160 cm mit Beistellmöbel 180x66 cm, links mesa escritivanha/de reunião 160x160 cm com móvel de serviço esquerdo 180x66 cm
	L. L9 P. 251,8 H. 75	YY9160RCRC YY9160RMRM	2.618,00	tavolo scrivania / riunioni cm 160x160 con mobile di servizio destro cm 180x66 desk / meeting table cm 160x160 with right hand service unit cm 180x66 mesa/reuniones cm 160x160 con mueble auxiliar derecha cm 180x66 bureau/réunion 160x160 cm avec desserte droite 180x66 cm
	W. L9 D. 99 1/4" H. 29 1/2"	YY9160RCW YY9160RMW	3.457,00	Schreibtisch / Besprechungstisch 160x160 cm mit Beistellmöbel 180x66 cm, rechts mesa escritivanha/de reunião 160x160 cm com móvel de serviço direito 180x66 cm
	L. L10 P. 251,8 H. 75	YY8161RCRC YY8161RMRM	2.793,00	tavolo scrivania / riunioni cm 160x160 con mobile di servizio sinistro cm 180x92,5 desk / meeting table cm 160x160 with left hand service unit cm 180x92,5 mesa/reuniones cm 160x160 con mueble auxiliar izquierda cm 180x92,5 bureau/réunion 160x160 cm avec desserte gauche 180x92,5 cm
	W. L10 D. 99 1/4" H. 29 1/2"	YY8161RCW YY8161RMW	3.891,00	Schreibtisch / Besprechungstisch 160x160 cm mit Beistellmöbel 180x92,5 cm, links mesa escritivanha/de reunião 160x160 cm com móvel de serviço esquerdo 180x92,5 cm
	L. L10 P. 251,8 H. 75	YY8160RCRC YY8160RMRM	2.793,00	tavolo scrivania / riunioni cm 160x160 con mobile di servizio destro cm 180x92,5 desk / meeting table cm 160x160 with right hand service unit cm 180x92,5 mesa/reuniones cm 160x160 con mueble auxiliar derecha cm 180x92,5 bureau/réunion 160x160 cm avec desserte droite 180x92,5 cm
	W. L10 D. 99 1/4" H. 29 1/2"	YY8160RCW YY8160RMW	3.891,00	Schreibtisch / Besprechungstisch 160x160 cm mit Beistellmöbel 180x92,5 cm, rechts mesa escritivanha/de reunião 160x160 cm com móvel de serviço direito 180x92,5 cm

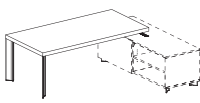
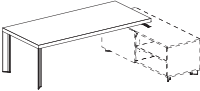
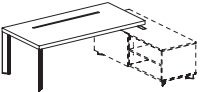
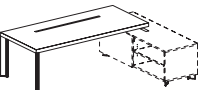
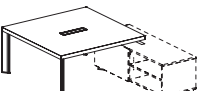
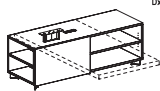
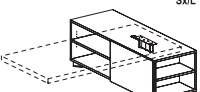
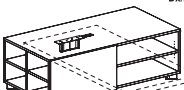
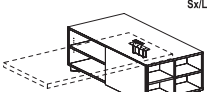
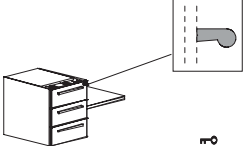

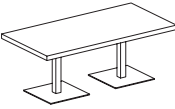
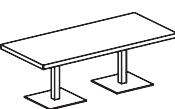
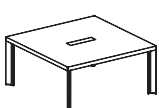
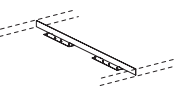
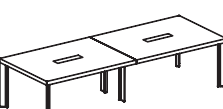
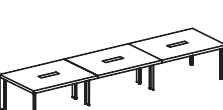
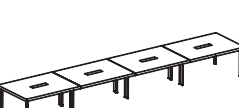
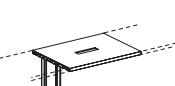
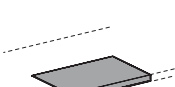

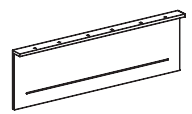
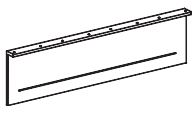
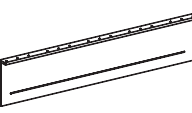

ELEMENTI PER COMPOSIZIONI ELEMENTS FOR COMPOSITIONS	cm. in.	CODICE CODE	PRICE £	DESCRIZIONE - DESCRIPTION	
	L. 200 P. 100 H. 75	YY9202RCH YY9202RMH	1.123,00	tavolo scrivania cm 200x100, per integrazione con mobile di servizio	kg 57,0000
	W. 78 3/4" D. 39 1/4" H. 29 1/2"			desk cm 200x100, to be completed with the service unit	m² 0,3204
				mesa cm 200x100, para integración con mueble auxiliar	n. 4
				bureau 200x100 cm, pour intégration aux dessertes	lb 125,69
				Schreibtisch cm 200x100, für Ergänzung mit Beistellmöbel	ft² 8,66
				mesa escritivaninha 200x100 cm, para integrar com móvel de serviço	no. 4
	L. 220 P. 100 H. 75	YY9220RCH YY9220RMH	1.167,00	tavolo scrivania cm 220x100, per integrazione con mobile di servizio	kg 63,0000
	W. 86 1/2" D. 39 1/4" H. 29 1/2"			desk cm 220x100, to be completed with the service unit	m² 0,3456
				mesa cm 220x100 para integración con mueble auxiliar	n. 4
				bureau 220x100 cm, pour intégration à la desserte	lb 138,92
				Schreibtisch cm 220x100, für Ergänzung mit Beistellmöbel	ft² 9,29
				mesa escritivaninha 220x100 cm, para integrar com móvel de serviço	no. 4
	L. 200 P. 100 H. 75	YYA9020RCH YYA9020RMH	1.186,00	tavolo scrivania cm 200x100 con portapenne/passacavi in alluminio, per integrazione con mobili di servizio	kg 57,0000
	W. 78 3/4" D. 39 1/4" H. 29 1/2"			desk cm 200x100 with penholder/cable channel aluminium, to be completed with the service units	m² 0,2451
				mesa cm 200x100 con lapicero/pasacables en aluminio, para integración con mueble auxiliar	n. 4
				bureau 200x100 cm avec plumier/goulotte en aluminium, pour intégration aux dessertes	lb 125,69
				Schreibtisch cm 200x100 mit Ablage/Kabelführung in Aluminium, für Ergänzung mit Beistellmöbel	ft² 8,66
				mesa escritivaninha 200x100 cm com porta canetas/guia de cabos em alumínio, para integrar com móveis direito	no. 4
	L. 220 P. 100 H. 75	YYA9220RCH YYA9220RMH	1.232,00	tavolo scrivania cm 220x100 con portapenne/passacavi in alluminio, per integrazione con mobili di servizio	kg 63,0000
	W. 86 1/2" D. 39 1/4" H. 29 1/2"			desk cm 220x100 with penholder/cable channel aluminium, to be completed with the service units	m² 0,3456
				mesa cm 220x100 con lapicero/pasacables en aluminio, para integración para muebles auxiliares	n. 4
				bureau 220x100 cm avec plumier/goulotte en aluminium, pour intégration aux dessertes	lb 138,92
				Schreibtisch cm 220x100 mit Ablage/Kabelführung in Aluminium, für Ergänzung mit Beistellmöbel	ft² 9,29
				mesa escritivaninha 220x100 cm com porta canetas/guia de cabos em alumínio, para integrar com móveis direito	no. 4
	L. 160 P. 160 H. 75	YY9016RCH YY9016RMH	1.302,00	tavolo scrivania / riunioni cm 160x160, per integrazione con mobili di servizio	kg 72,2000
	W. 63" D. 39 1/4" H. 29 1/2"			desk / meeting table cm 160x160, to be completed with the service unit	m² 0,4261
				mesa/reuniones cm 160x160, para integración con mueble auxiliar	n. 5
				bureau/réunion 160x160 cm, pour intégration aux dessertes	lb 159,20
				Schreibtisch/ Besprechungstisch cm 160x160, für Ergänzung mit Beistellmöbel	ft² 11,69
				mesa escritivaninha/de reunião 160x160 cm, para integrar com móveis de serviço	no. 5
	L. 180 P. 66 H. 63	YY3005RCH YY3005RMH	1.316,00	mobile di servizio cm 180x66 destro	kg 120,0000
	W. 70 3/4" D. 26" H. 24 3/4"			YY3005WH	2.155,00
				mueble auxiliar cm 180x66 derecho	n. 6
				desserte 180x66 cm droite	lb 264,60
				Beistellmöbel 180x66 cm rechts	ft² 7,95
				móvel de serviço 180x66 cm direito	no. 6
	L. 180 P. 66 H. 63	YY3006RCH YY3006RMH	1.316,00	mobile di servizio cm 180x66 sinistro	kg 120,0000
	W. 70 3/4" D. 26" H. 24 3/4"			YY3006WH	2.155,00
				mueble auxiliar cm 180x66 izquierda	n. 6
				desserte 180x66 cm gauche	lb 264,60
				Beistellmöbel 180x66 cm links	ft² 7,95
				móvel de serviço 180x66 cm esquerdo	no. 6
	L. 180 P. 92,5 H. 63	YY3007RCH YY3007RMH	1.492,00	mobile di servizio cm 180x92,5 destro	kg 151,5000
	W. 70 3/4" D. 36 1/2" H. 24 3/4"			YY3007WH	2.589,00
				mueble auxiliar cm 180x92,5 derecho	n. 7
				desserte 180x92,5 cm droite	lb 334,06
				Beistellmöbel 180x92,5 cm rechts	ft² 10,74
				móvel de serviço 180x92,5 cm direito	no. 7
	L. 180 P. 92,5 H. 63	YY3008RCH YY3008RMH	1.492,00	mobile di servizio cm 180x92,5 sinistro	kg 151,5000
	W. 70 3/4" D. 36 1/2" H. 24 3/4"			YY3008WH	2.589,00
				mueble auxiliar cm 180x92,5 izquierdo	n. 7
				desserte 180x92,5 cm gauche	lb 334,06
				Beistellmöbel 180x92,5 cm links	ft² 10,74
				móvel de serviço 180x92,5 cm esquerdo	no. 7
	L. 42 P. 55 H. 48	YY3009RC YY3009RM	490,00	cassetiera 3 cassetti per vano interno mobile di servizio + ripiano	kg 23,0000
	W. 16 1/2" D. 21 3/4" H. 19"			YY3009W	670,00
				cajonera 3 cajones para hueco interior meuble auxiliar + balda	n. 1
				caisson 3 tiroirs pour compartiment intérieur desserte + tablette	lb 50,72
				Schubladenelement mit 3 Schüben für internes Beistellmöbel + Einlegeboden	ft² 5,64
				gaveteiro 3 gavetas para compartimento interno móvel de serviço + prateleira	no. 1

TAVOLI RIUNIONE CONFERENCE TABLE	cm. in.	CODICE CODE	PRICE £	DESCRIZIONE - DESCRIPTION
	Ø 100 H. 75 Ø 39 1/4" H. 29 1/2"	YYR0100RC YYR0100RM	872,00 872,00	tavolo riunioni circolare diametro cm 100, su gambone in metallo con base quadrata cm 48, finitura inox <i>round meeting table dia cm 100, with metal column squared base cm 48 inox finish</i> mesa reuniones redonda diámetro cm 100, sobre pata cilíndrica con base cuadrada cm 48 acabado inox <i>table réunion ronde diamètre 100 cm, sur pied colonne avec base carrée 48 cm finition inox</i> runder Besprechungstisch Dm. 100 cm, auf Metallsäule mit quadratischem Fuß 48 cm Edelstahlfarbig mesa de reunião redonda diámetro 100 cm, sobre pedestal de metal con base quadrada 48 cm, acabamento inox kg 61,5000 m² 0,1469 n. 4 lb 135,60 ft² 5,19 no. 4
	L. 200 P. 100 H. 75 W. 78 3/4" D. 39 1/4" H. 29 1/2"	YYR0200RC YYR0200RM	1.923,00 1.923,00	tavolo riunioni cm 200 su 2 gamboni in metallo con base quadrata cm 60, finitura inox <i>meeting table cm 200 with 2 metal columns with squared base cm 48 inox finish</i> mesa reuniones cm 200 sobre dos patas cilíndricas con base cuadrada cm 60 acabado inox <i>table réunion 200 cm sur 2 pied-colonnes avec base carrée 60 cm finition inox</i> Besprechungstisch 200 cm auf 2 Metallsäule mit quadratischem Fuß 60 cm Edelstahlfarbig mesa de reunião 200 cm, sobre 2 pedestais de metal con base quadrada 60 cm, acabamento inox kg 141,4000 m² 0,2941 n. 5 lb 311,78 ft² 10,39 no. 5
	L. 220 P. 100 H. 75 W. 86 1/2" D. 39 1/4" H. 29 1/2"	YYR0220RC YYR0220RM	1.967,00 1.967,00	tavolo riunioni cm 220 su 2 gamboni in metallo con base quadrata cm 60, finitura inox <i>meeting table cm 220 with 2 metal columns with squared base cm 48 inox finish</i> mesa reuniones cm 220 sobre dos patas cilíndricas con base cuadrada cm 60 acabado inox <i>table réunion 220 cm sur 2 pied-colonnes avec base carrée 60 cm finition inox</i> Besprechungstisch 220 cm auf 2 Metallsäule mit quadratischem Fuß 60 cm Edelstahlfarbig mesa de reunião 220 cm, sobre 2 pedestais de metal con base quadrada 60 cm, acabamento inox kg 147,4000 m² 0,3193 n. 5 lb 325,01 ft² 11,28 no. 5
	L. 160 P. 160 H. 75 W. 63" D. 63" H. 29 1/2"	YYR0160RC YYR0160RM	1.243,00 1.243,00	tavolo scrivania / riunioni cm 160x160 <i>desk / meeting table cm 160x160</i> mesa/reuniones cm 160x160 <i>bureau/réunion 160x160 cm</i> Schreibtisch/Besprechungstisch 160x160 cm mesa escritivaninha/de reunião 160x160 cm kg 71,0000 m² 0,4385 n. 2 lb 156,55 ft² 15,49 no. 2
		YY0048H	236,00	kit per unione tavoli riunione quadrati cm 160x160 <i>kit for connection squared meeting tables cm 160x160</i> kit unión mesas reuniones cuadradas <i>set pour union tables réunion carrées 160x160 cm</i> Verbindungssatz für quadratischer Besprechungstisch 160x160 cm kit para união de mesas de reunião quadradas 160x160 cm kg 6,5000 m² 0,0068 n. 1 lb 14,33 ft² 0,24 no. 1
	L. 320 P. 120 H. 75 W. 126" D. 47 1/4" H. 29 1/2"	YYR0320RC YYR0320RM	2.024,00 2.024,00	tavoli riunioni cm 320x120 composto <i>compound meeting table cm 320x120</i> mesa reuniones 320x120 compuesta <i>table réunion 320x120 cm composée</i> zusammengesetzte Besprechungstischen 320x160 cm mesas de reunião 320x120 cm composta kg 112,3000 m² 0,6311 n. 4 lb 247,62 ft² 22,30 no. 4
	L. 480 P. 120 H. 75 W. 189" D. 47 1/4" H. 29 1/2"	YYR0480RC YYR0480RM	2.916,00 2.916,00	tavoli riunioni cm 480x120 composto <i>compound meeting table cm 480x120</i> mesa reuniones 480x120 compuesta <i>table réunion 480x120 cm composée</i> zusammengesetzte Besprechungstischen 480x160 cm mesas de reunião 480x120 cm composta kg 164,6000 m² 0,9029 n. 5 lb 362,94 ft² 31,90 no. 5
	L. 640 P. 120 H. 75 W. 252" D. 47 1/4" H. 29 1/2"	YYR0640RC	3.809,00 3.809,00	tavoli riunioni cm 640x120 composto <i>compound meeting table cm 640x120</i> mesa reuniones 640x120 compuesta <i>table réunion 640x120 cm composée</i> zusammengesetzte Besprechungstischen 640x120 cm mesas de reunião 640x120 cm composta kg 216,9000 m² 1,1747 n. 5 lb 478,26 ft² 41,50 no. 5
	L. 160 P. 120 H. 75 W. 63" D. 47 1/4" H. 29 1/2"	YYR9168RC YYR9168RM	893,00 893,00	elemento centrale aggiuntivo cm 160x120 per tavoli riunione composti <i>additional central element cm 160x120 for compound meeting tables</i> elemento central adicional 160x120 para mesas de reuniones compuestas <i>élément central additionnel 160x120 cm pour tables réunion composées</i> mittleres Anbauelement 160x120 cm für zusammengesetzte Besprechungstischen elemento central adicional 160x120 cm para mesas de reunião compostas kg 52,3000 m² 0,2718 n. 3 lb 115,32 ft² 9,60 no. 3
	L. 90 P. 60 H. 2 W. 35 1/2" D. 23 1/2" H. 3/4"	YY0010R	233,00	sottomano in cuoio nero per tavoli <i>leather desk pad for tables</i> baden en cuero negro para mesas <i>sous-main en cuir noir pour tables</i> Schreibmappe aus Leder für Schreibtische, Schwarz apoio de mão em couro preto para mesas kg 5,0000 m² 0,0384 n. 1 lb 11,02 ft² 1,35 no. 1

CASSETTIERE PEDESTALS	cm. in.	CODICE CODE	PRICE £	DESCRIZIONE - DESCRIPTION
	L. 42 P. 56,5 H. 58	YY3001RC YY3001RM	455,00	cassettiera 3 cassetti, su ruote diam. 60 mm con maniglia standard
	W. 16 1/2" D. 22 1/4" H. 22 3/4"		455,00	3 drawers pedestal on castors dia 60 mm with standard handle
	L. 42 P. 56,5 H. 58	YY3002RC YY3002RM	468,00	cassettiera 2 cassetti, di cui uno classificatore, su ruote diam. 60 mm con maniglia standard
	W. 16 1/2" D. 22 1/4" H. 22 3/4"		468,00	drawer + file pedestal on castors dia 60 mm with standard handle
		MN0041H	12,00	maniglia in alluminio per cassettiere e contenitori (optional)
				12,00

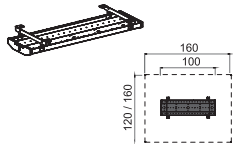
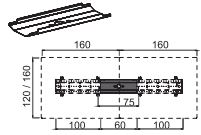
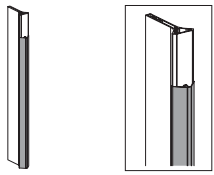
MODESTY PANELS MODESTY PANELS	cm. in.	CODICE CODE	PRICE £	DESCRIZIONE - DESCRIPTION
	L. 110 P. 7 H. 34	YY1110RC YY1110RM	118,00	modesty panel L.110 cm per "scrivanie con mobile di servizio" - soluzioni : L1 - L5
	W. 43 1/4" D. 2 3/4" H. 13 1/2"		118,00	modesty panel w.100 cm for "desks with service unit" - solution L1 - L5
	L. 130 P. 7 H. 34	YY1130RC YY1130RM	130,00	modesty panel L.130 cm per scrivanie L. 180 cm e "scrivanie con mobile di servizio" - soluzioni : L2 - L3 - L6 - L7
	W. 51 1/4" D. 2 3/4" H. 13 1/2"		130,00	modesty panel w.130 cm for desks L.180 cm and "desks with service unit" - solution L2 - L3 - L6 - L7
	L. 165 P. 7 H. 34	YY1165RC YY1165RM	157,00	modesty panel L.165 cm per "scrivanie L.200 cm" e per "scrivanie con mobile di servizio" - soluzioni : L4 - L8
	W. 65" D. 2 3/4" H. 13 1/2"		157,00	modesty panel w.165 cm for "desks L.200 cm" and for "desks with service unit" - solution L4 - L8

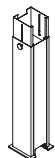
- solo su richiesta
only on request
sólo bajo petición
uniquement sur demande spécifique
nur auf Anfrage
só a pedido

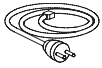
CANALIZZAZIONE WIRE MANAGEMENT	cm. in.	CODICE CODE	PRICE £	DESCRIZIONE - DESCRIPTION	
	L. 140 P. 10,2 H. 4,5	YYC1160H	82,00	canale passacavi singolo cm 140 per "scrivanie con mobile di servizio" soluzioni L1 - L2 - L5 - L6	kg 3,0000
				single cable channel cm 140 for "desks with service unit" solution L1 - L2 - L5 - L6	m² 0,0098
				canal pasacables individual cm 140 para "mesas con mueble auxiliar" soluciones L1 - L2 - L5 - L6	n. 1
	W. 55" D. 4" H. 1 3/4"			goulotte passe-cable single 140 cm pour "bureau avec desserte" solutions L1 - L2 - L5 - L6	lb 6,62
				Einzelner Kabelkanal 140 cm für "Schreibtische mit Beistellmöbel" Lösungen L1 - L2 - L5 - L6	ft² 0,35
				guia de cabos única 140 cm para "mesas com móvel de serviço" soluções L1 - L2 - L5 - L6	no. 1
	L. 160 P. 10,2 H. 4,5	YYC1180H	86,00	canale passacavi singolo cm 160 per "scrivania cm 200/220" per "scrivanie con mobile di servizio" soluzioni L3 - L4 - L7 - L8	kg 3,3000
				single cable channel cm 160 for "desk / meeting table cm 160x160" and for "desks / meeting table with service unit" solution L3 - L4 - L7 - L8	m² 0,0110
				canal pasacables individual cm 160 para "mesas cm 200/220" para "mesas con mueble auxiliar" soluciones L3 L4 L7 L8	n. 1
	W. 63" D. 4" H. 1 3/4"			goulotte passe-cable single 160 cm pour "bureau 200/220 cm" pour "bureau avec desserte" solutions L3-L4-L7-L8	lb 7,28
				Einzelner Kabelkanal 160 cm für "Schreibtische 200/220 cm" für "Schreibtische mit Beistellmöbel"	ft² 0,39
				guia de cabos única 160 cm para "mesa 200/220 cm" para "mesas com móvel de serviço" soluções L3 - L4 - L7 - L8	no. 1
	L. 100 P. 28,2 H. 6,5	YYD1120H	99,00	canale passacavi doppio cm 100 per "scrivania / riunioni cm 160x120 - 160x160" e per "scrivanie / riunioni con mobile di servizio" soluzioni L9 - L10	kg 4,4000
				double cable channel cm 100 for "desk / meeting table cm 160x120 - 160x160" and for "desks / meeting tables with service unit" solution L9 - L10	m² 0,0219
				canal pasacables doble cm 100 para mesa/reunion cm 160x120 - 160x160 y para "mesa/reunion" con mueble auxiliar soluciones L9 - L10	n. 1
	W. 39 1/4" D. 11" H. 2 1/2"			goulotte passe-cable double 100 cm pour bureau/reunion 160x120 - 160x160 cm et pour "bureau/reunion avec desserte" solutions L9 - L10	lb 9,70
				Doppelter Kabelkanal 100 cm für "Schreibtisch/Besprechungstisch 160x120 - 160x160 cm" und für "Schreibtische/Besprechungstische mit Beistellmöbel" Lösungen L9 - L10	ft² 0,77
				guia de cabos dupla 100 cm para "escritorio/mesa de reunião 160x120 - 160x160 cm" e para "escritorios/mesa de reunião com móvel de serviço" soluções L9 - L10	no. 1
	L. 75	YYD1575H	70,00	prolunga per collegamento canale passacavi doppio art. YYD1200H	kg 2,5000
				link piece for double cable channel item YYD1200H	m² 0,0162
				elemento de unión canal pasacables doble art. YYD1200H	n. 1
	W. 29 1/2"			rallonge pour liaison goulotte double art. YYD1200H	lb 5,51
				Verlängerung für doppelten Kabelkanal Art. YYD1200H	ft² 0,57
				extensão para ligação da guia de cabos duplo art. YYD1200H	no. 1
	H. 68	YY0520H	14,00	canale passacavi verticale in alluminio per gamba tavoli	kg 0,5000
				vertical cable channel for desk's leg	m² 0,0026
				canal pasacables vertical en aluminio para pata mesa	n. 1
	H. 26 3/4"			goulotte passe-cables verticale en aluminium pour piétement table	lb 1,10
				Senkrechter Kabelkanal aus Aluminium für Tischbein	ft² 0,05
				guia de cabos vertical em alumínio para perna de mesa	no. 1
		AC0510H	50,00	vertebra passacavi (colore alluminio)	kg 1,5000
				vertebra cables duct (aluminium coloured)	m² 0,0050
				vértebra para el paso de los cables (color aluminio)	n. 1
				vertèbre passe-câbles (couleur aluminium)	lb 3,3075
				wirbelartiger Kabeldurchgang (aluminiumfarben)	ft² 0,18
				vértebra passa-cabos (cor alumínio)	no. 1
		AC0517H	46,00	Fermacavi a 4 posti L. 9,5 cm (confezione da 4 pezzi)	kg 0,1000
				Cable-ties with 4 places (kit of 4 pieces)	m² 0,0007
				Sujetacables 4 huecos L. 9,5 cm (juego de 4 piezas)	n. 1
				Chemin de câbles à 4 places L. 9,5 cm (colis de 4 pièces)	lb 0,22
				Kabelclips für 4 Kabel L. 9,5 cm (Packung mit 4 Stck.)	ft² 0,02
				Prende-cabos com 4 sedes, L. 9,5 cm (embalagem de 4 unid.)	no. 1
	L. 15 P. 15 H. 66*74	AC0386H	94,00	colonna passacavi in metallo	kg 4,5000
				(all'interno si può applicare la scatola Schuko art. AC0511R da ordinare a parte)	m² 0,0132
				metal column for cable channels	n. 1
	W. 6" D. 6" H. 26 - 28 1/4"			(it is possible to apply internally the Schuko socket code AC0511R to be ordered separately)	lb 9,92
				columna pasacables metálica	ft² 0,47
				(aplicable en el interior de la caja Schuko art. AC0511R para pedir por separado)	no. 1
				colonne passe-câbles en métal (il est possible d'y insérer la boîte Schuko art. AC0511R à commander à part)	
				Kabelführungssäule aus Metall (zur Anordnung in der separat zu bestellenden Schukodose Art. AC0511R)	
				coluna passa-cabos em metal	
				(internamente pode ser aplicada a caixa Schuko art. AC0511R encomenda separada)	
		AC0511R	61,00	scatola nera (R) con 3 prese Schuko	kg 1,0000
				black (R) Schuko 3-sockets box	m² 0,0010
				caja negra (R) con tres tomas Schuko	n. 1
				boîte noire (R) avec trois prises Schuko	lb 2,21
				schwarze (R) Steckdose mit 3 Schukosteckern	ft² 0,04
				caixa preta (R) com 3 tomadas Schuko	no. 1
	L. 350	AC0512R	29,00	cavo nero (R) mt 3,5 per art. AC0511R	kg 0,5000
				mt 3,5 black (R) cable for code AC0511R	m² 0,0010
				cable negro (R) de 3,5 mt. para art. AC0511R	n. 1
	W. 137 3/4"			câble noir (R) 3,5 m pour art. AC0511R	lb 1,10
				schwarzes (R) Kabel Länge 3 m für Art. AC0511R	ft² 0,04
				cabo preto (R) 3,5 m, para art. AC0511R	no. 1